

**Государственное бюджетное профессиональное образовательное учреждение  
Иркутской области  
«Иркутский техникум транспорта и строительства»**

**МЕТОДИЧЕСКИЕ РЕКОМЕНДАЦИИ ПО ВЫПОЛНЕНИЮ  
ПРАКТИЧЕСКИХ РАБОТ  
УЧЕБНОЙ ДИСЦИПЛИНЫ**

**СГ.03 Безопасность жизнедеятельности  
по специальности 23.02.01 Организация перевозок и управление на транспорте  
(железнодорожном) СГ.03**

**Квалификация:** техник

**Форма обучения:** очная

**Нормативный срок обучения:** 2 года 10 месяцев

на базе основного общего образования

Иркутск, 2024

Методические указания учебной дисциплины разработаны на основе:  
Федерального государственного образовательного стандарта среднего профессионального образования (далее ФГОС СПО) по специальности реализуемой в рамках укрупненной группы, профессий, специальностей и направлений подготовки **23.02.01 Организация перевозок и управление на транспорте (железнодорожном) СГ.03**

Методические указания разработаны на основе требований ФГОС среднего общего образования, предъявляемых к структуре, содержанию и результатам освоения учебной дисциплины «Безопасность жизнедеятельности», и в соответствии с Рекомендациями по организации получения среднего общего образования в пределах освоения образовательных программ среднего профессионального образования на базе основного общего образования с учетом требований федеральных государственных образовательных стандартов и получаемой профессии или специальности среднего профессионального образования (письмо Департамента государственной политики в сфере подготовки рабочих кадров и ДПО Минобрнауки России от 17.03.2015 № 06-259). Учебного плана профессии.

Является частью ОП образовательной организации.

Организация – разработчик: ГБПОУ ИО «Иркутский техникум транспорта и строительства»

Разработчик:

Огородников Александр Витальевич, преподаватель основ безопасности жизнедеятельности, преподаватель высшей квалификационной категории

Рассмотрены и одобрены на заседании  
ДЦК  
Протокол № 9 от 28.05.2024

Перечень практических работ	Кол-во часов
Практическое занятие № 1. Использование средств индивидуальной защиты от оружия массового поражения	2 часа
Практическое занятие № 2 Отработка порядка и правил действий по сигналам гражданской обороны, при авариях(катастрофах) на производственных объектах.	2 часа
Практическое занятие № 3 Самоподготовка будущего призванного к осуществлению военной деятельности	2 часа
Практическое занятие № 4 «Строевая стойка и повороты на месте».	2 часа
Практическое занятие № 5 «Воинское приветствие».	2 часа
Практическое занятие № 6. «Движение походным строем».	2 часа
Практическое занятие № 7 «Неполная разборка-сборка автомата».	2 часа
Практическое занятие № 8. Подготовка оружия к стрельбе	2 часа
Практическое занятие № 9 Порядок наложения повязки при ранении головы, туловища, верхних и нижних конечностей.	2 часа
	18 часов
Учебные сборы	
Практическое занятие № 1. Введение. Инструктаж по правилам поведения, технике безопасности и порядке прохождения сборов.	2 часа
Практическое занятие № 2. Размещение и быт военнослужащих.	2 часа
Практическое занятие № 3. Организация внутренней службы.	2 часа
Практическое занятие № 4. Организация караульной службы.	2 часа
Практическое занятие № 5. Несение караульной службы.	2 часа
Практическое занятие № 6. Строевая подготовка. Одиночная. Без оружия.	2 часа
Практическое занятие № 7. Строевая подготовка. Передвижения строем.	2 часа
Практическое занятие № 8. Огневая подготовка. ТБ. Правила стрельбы.	2 часа

Практическое занятие № 9. Разборка-сборка, чистка, смазка, хранение автомата, работа частей и механизмов.	2 часа
Практическое занятие № 10. Практическая стрельба	2 часа
Практическое занятие № 11. Тактическая подготовка. Обязанности солдата, порядок выполнения команд, маскировка, выбор места для стрельбы.	2 часа
Практическое занятие № 12. Ознокомление с образцами вооружения мотострелковой дивизии.	2 часа
Практическое занятие № 13. Вооружение стрелкового отделения, Действия солдата в бою.	2 часа
Практическое занятие № 14. Медицинская подготовка. Оказание первой помощи при ранениях, травмах, вынос раненых с поля боя.	2 часа
Практическое занятие № 15. Радиационная, химическая и биологическая защита.	2 часа
Практическое занятие № 16. Физическая подготовка. Кросс 1000 метров.	2 часа
Практическое занятие № 17. Физическая подготовка. Челночный бег, подтягивание на перекладине. Метание гранаты на меткость и дальность.	2 часа
Практическое занятие № 18. Дифференцированный зачёт.	1 час
	36 часов
итогу	54 часа

#### Практическое занятие № 1.

Использование средств индивидуальной защиты от оружия массового поражения.

Цель: познакомиться с устройством и назначением гражданского фильтрующего противогаза (ГП – 7) и индивидуальной аптечки.

Учебное обеспечение: учебник А.Г.Смирнова «Основы безопасности жизнедеятельности», противогаз, индивидуальная аптечка.

#### ХОД ЗАНЯТИЯ.

Задание.

Внимательно рассмотрите устройство противогаза.

Зарисуйте противогаз, подпишите его части:

Лицевая часть

фильтрующе – лицевая коробка

узел клапана вдоха

4 переговорное устройство (мембрана)

5 узел клапана выдоха

6 обтюратор

наголовник

лобная лямка

височные лямки

щечные лямки



Используя текст учебника стр.178 – 183, составьте ответы на контрольные вопросы:

- 1.Какие средства индивидуальной защиты вы знаете
  2. Для чего предназначен ГП – 7
  3. Какие предметы бытовой одежды можно использовать для защиты при отсутствии ЗФО?
- Проверочная работа

Выберите правильный ответ:

Гражданская оборона —это:

- а) система мероприятий по прогнозированию, предотвращению и ликвидации чрезвычайных ситуаций в мирное и военное время;
- б) система, обеспечивающая постоянную готовность органов государственного управления для быстрых и эффективных действий по организации первоочередного жизнеобеспечения населения при ведении военных действий;
- в) система мероприятий, но подготовке к защите и по защите населения, материальных и культурных ценностей на территории Российской Федерации от опасностей, возникающих при ведении военных действий или вследствие этих действий, а также при возникновении чрезвычайных ситуаций природного и техногенного характера;

В каком году первоначально была создана система защиты населения в СССР?

- а) в1932 г.;
- б) в1961г.;
- в) в 1924г.;

К коллективным средствам защиты относят:

- а) убежища
- б) комбинезон защитной фильтрующей одежды
- в) ГП– 7
- г) ПРУ

Гражданский противогаз ГП – 7 защищает от паров нервно – паралитического действия в течение:

- а)4 часов
- б)6часов
- в)8 часов
- г) 10часов

В задачи РАЗВЕДКИ входит:

- а) выявление очага пожара
- б)обнаружение людей в завалах
- в) проведение спасательных работ
- г)дезактивация

Частичная санитарная обработка проводится:

- а) в очаге заражения немедленно
- б) в стационарных обмывочных пунктах
- в) после дезактивации, дегазации, дезинфекции.

Начальником ГО в учебном учреждении является:

- а) инженер по технике безопасности
- б) завуч по УВР
- в) директор
- г) преподаватель по ОБЖ

Как определить стороны света, находясь в лесу в безлунную ночь?

- а)по часам;
- б)по Луне;
- в) по Полярной звезде.

В случае ЧС в районе расположения учебного заведения предусмотрены мероприятия:

- а) укрытие в защитных сооружениях
- б) эвакуация
- в) использование средств индивидуальной защиты
- г) дезактивация

Установите последовательность действий при ЧС:

- а) эвакуация населения материальных ценностей    б) дезактивация
- в) оказание первой помощи
- г) полная санитарная обработка

Какую опасность таит прогулка по лесу, сбор ягод и грибов?

- а) никакой опасности;
- б) полная неизвестность;
- в) потеря ориентировки, возможность заблудиться.

От дыма лесного пожара вы начинаете задыхаться, он слепит вас. Как следует поступить:

- а) укрыться на высоком дереве;
- б) бежать в поисках безопасного места; в) бежать, прижимаясь к земле.

Установите соответствие:

1. Коллективные средства защиты
2. Индивидуальные средства защиты

- а)ЗФО
- б)Убежища
- в) АИ -2
- г) ПДФ - Ш

Что необходимо провести для обеззараживания одежды и предметов от радиоактивных веществ?

- а). Дегазацию.    б). Дезактивацию.    в). Дезинфекцию.

Дайте определение понятиям:

Чрезвычайная ситуация

Террористический акт

Аварийно – спасательные работы

Составьте памятку «Правила поведения при сигнале «ВНИМАНИЕ ВСЕМ»

Что такое РЧЧС, какие задачи решает?

#### ПРИМЕРНЫЕ ТЕМЫ РЕФЕРАТОВ:

Характеристика ЧС природного характера, наиболее вероятных для данной местности и района проживания.

Характеристика ЧС техногенного характера, наиболее вероятных для данной местности и района проживания.

Терроризм как основная социальная опасность современности.

Космические опасности: мифы и реальность.

Современные средства поражения и их поражающие факторы.

Оповещение и информирование населения об опасности.

Инженерная защита в системе обеспечения безопасности населения.

Правовые и организационные основы обеспечения безопасности жизнедеятельности.

МЧС России — федеральный орган управления в области защиты населения от чрезвычайных ситуаций.

#### Практическое занятие № 2.

Отработка порядка и правил действий при авариях(катастрофах) на производственных объектах.

Цель: наделить обучающихся знаниями об опасных объектах. Мерах профилактики при ЧС и мерах безопасности на этих объектах.

#### 1. Защита при авариях (катастрофах) на пожароопасных объектах защита опасный авария катастрофа

Пожароопасные объекты (ПОО) — это объекты, на которых производятся (хранятся, транспортируются) продукты, приобретающие при некоторых условиях (авариях, иницировании) способность к возгоранию.

Возгорание - возникновение горения под действием источника зажигания. В случае неконтролируемого процесса горения, сопровождающегося уничтожением материальных ценностей и создающем опасность для жизни людей, говорят о пожаре.

В результате воздействия поражающих факторов пожара происходит сгорание предметов и объектов, их обугливание, разрушение, выход из строя. Уничтожаются элементы зданий и конструкций, выполненных из сгораемых материалов. Действие высоких температур вызывает пережог, деформацию и обрушение металлических ферм, балок перекрытий, других конструктивных деталей сооружений. При пожарах полностью или частично уничтожается

технологическое оборудование и транспортные средства. Гибнут или получают ожоги различной тяжести люди.

Вторичными последствиями пожаров могут быть взрывы, утечка ядовитых или загрязняющих веществ в окружающую среду. Большой ущерб не затронутым пожаром помещениям может принести вода, примененная для тушения пожара. Тяжелым социальным и экономическим последствием пожара является прекращение объектом выполнения своих хозяйственных и иных функций.

Меры предотвращения пожаров могут быть:

организационные (правильная эксплуатация машин и внутризаводского транспорта, правильное содержание зданий и территорий, противопожарный инструктаж работников, организация добровольной пожарной охраны, издание приказов и директив по вопросам пожарной безопасности);

технические (соблюдение противопожарных правил, норм при проектировании, при устройстве электропроводов и оборудования, отопления, вентиляции, освещения, правильное размещение оборудования);

режимные (запрещение курения в неустановленных местах, производства сварочных и других огневых работ в пожароопасных помещениях и т.д.);

эксплуатационные - своевременные профилактические осмотры, ремонты и испытания технологического оборудования.

К числу мероприятий по предотвращению пожаров на производственных объектах относятся:

повышение огнестойкости зданий и сооружений путем облицовки или оштукатуривания металлических конструкций, оштукатуриванием или пропитыванием антипиренами или огнезащитными красками деревянных конструкций;

устройство противопожарных разрывов между зданиями. Величины противопожарных разрывов между основными и вспомогательными зданиями определяют с учетом их огнестойкости и могут находиться в пределах от 9 до 18 метров;

устройство внутризаводских дорог, которые должны обеспечивать беспрепятственный удобный проезд пожарных автомобилей к любому зданию объекта;

выбор мест расположения пожарных депо;

замена сгораемых перекрытий на несгораемые;

установка электрооборудования в пылевлагодонепроницаемом исполнении;

систематизация хранения горючих материалов, создание дополнительных складов, исключающих накопление горючих материалов на рабочих местах;

отделение особо опасных технологических участков производства противопожарными преградами (противопожарные стены, перекрытия, люки, двери, ворота и др.);

поддержание в чистоте и исправности путей эвакуации людей при пожаре. При возникновении пожара люди должны покинуть здание в минимальное время, которое определяется кратчайшим расстоянием от их места нахождения в здании до наружного выхода.

Число эвакуационных выходов из зданий, помещений и каждого этажа здания определяется расчетом, но должно составлять не менее двух. Выходы должны располагаться рассредоточено.

Лифты и другие механические средства транспортирования людей в расчет не берутся;

устройство специальных конструктивных элементов в здании для удаления из помещений дыма при пожаре и стравливания избыточного давления при взрыве (оконные проемы, аэрационные фонари, специальные дымовые люки и легко сбрасываемые конструкции);

Для своевременного обнаружения возгорания применяются тепловые, дымовые, световые, ультразвуковые и комбинированные датчики (извещатели).

## 2. Защита при авариях (катастрофах) на взрывоопасных объектах

Взрывоопасные объекты - объекты, на которых хранятся, производятся и транспортируются вещества (продукты), имеющие или приобретающие при определенных условиях, способность к взрыву.

Взрыв - это освобождение большого количества энергии в ограниченном объеме за короткий промежуток времени. Он приводит к образованию сильно нагретого газа (плазмы) с очень высоким давлением, который при моментальном расширении оказывает ударное механическое воздействие (давление, разрушение) на окружающие тела. Взрыв в твердой среде вызывает ее разрушение и дробление, в воздушной или водной - образует воздушную или гидравлическую ударную волну, которая и оказывает разрушающее воздействие на объекты.

К взрывоопасным объектам относятся: предприятия оборонной, нефтедобывающей, нефтеперерабатывающей, нефтехимической, химической, газовой, хлебопродуктовой, текстильной и фармацевтической промышленности, склады боеприпасов,

легковоспламеняющихся и горючих жидкостей, сжиженных газов. Особую опасность представляют объекты, непосредственно связанные с производством, транспортировкой и хранением взрывчатых веществ.

Известны три принципа предотвращения взрывов на производственных объектах. К ним относятся:

- исключение образования горючих систем;
- предотвращение инициирования горения;
- локализация очага горения в пределах определенного устройства, способного выдержать

последствия горения.

Исключение образования горючих систем можно осуществлять следующими методами:

1) поддержанием концентрации горючего вещества в смеси менее нижнего концентрационного предела воспламенения;

2) добавление присадок к взрывчатым смесям, уменьшающих чувствительность взрывчатых смесей к внешним импульсам (ударным или электрическим) и увеличивающих их химическую стабильность;

3) обезжириванием устройств и установок жидкого кислорода. Смазочные масла при перегреве подвергаются термическому разложению с выделением легкокипящих углеводородных фракций. При смешении указанных фракций с кислородом они взрываются под влиянием различных импульсов (искры ударной волны и т.д.).

3. Защита при авариях (катастрофах) на гидродинамически опасных объектах

Гидродинамически опасные объекты (ГДОО) - это гидротехнические сооружения или естественные образования, создающее разницу уровней воды до и после этого объекта.

Гидротехническое сооружение - народно-хозяйственный объект, находящийся на или вблизи водной поверхности, предназначенный для:

К основным гидротехническим сооружениям относятся: плотины, водохранилища, запруды.

Плотины - гидротехнические сооружения (искусственные плотины) или природные образования (естественные плотины), ограничивающие сток, создающие водохранилища и разницу уровней воды по руслу реки.

Водоохранилища - водоем, в котором скапливается и сохраняется вода. Водоохранилища могут быть долговременными (как правило, образованными гидротехническими сооружениями; временными и постоянными) и кратковременными (за счет действия сил природы; оползней, селей, лавин, обвалов, землетрясений и т.п.).

Запруда - простейшая плотина, обычно в виде насыпи.

Гидродинамическая авария — это чрезвычайное событие, связанное с выводом из строя (разрушением) гидротехнического сооружения или его части и неуправляемым перемещением больших масс воды, несущих разрушения и затопление обширных территорий.

4. Защита при авариях (катастрофах) на химически опасных объектах

Химически опасные объекты (ХОО) - это объекты, при аварии на которых или разрушении которых может произойти поражение людей, сельскохозяйственных животных и растений, либо химическое заражение окружающей природной среды опасными химическими веществами в концентрациях или количествах, превышающий естественный уровень их содержания в среде.

Главный поражающий фактор при аварии на ХОО - химическое заражение приземного слоя атмосферы; вместе с тем возможно заражение водных источников, почвы, растительности. Эти аварии нередко сопровождаются пожарами и взрывами.

Аварийные ситуации с выбросом (угрозой выброса) опасных химических веществ возможны в процессе производства, транспортировки, хранения, переработки, а также при преднамеренном разрушении (повреждении) объектов с химической технологией, складов, мощных холодильников и водоочистных сооружений, газопроводов (продуктопроводов) и транспортных средств, обслуживающих эти объекты и отрасли промышленности.

5. Защита при авариях (катастрофах) на радиационно-опасных объектах

Радиационно-опасные объекты (РОО) - это объекты, при аварии на которых или при разрушении которых может произойти выход радиоактивных продуктов или ионизирующего излучения за предусмотренные проектом для нормальной эксплуатации значения, что может привести к массовому облучению людей, сельскохозяйственных животных и растений, а так же радиоактивному загрязнению природной среды выше допустимых норм.

Радиационная авария - потеря управления источником ионизирующего излучения, вызванная неисправностью оборудования, неправильными действиями работников (персонала), стихийными бедствиями или иными причинами, которые могли привести или привели к облучению людей выше установленных норм или к радиоактивному загрязнению окружающей среды.



Особую опасность для людей представляют аварии на атомных электростанциях (АЭС). Вся опасность и тяжесть таких аварий состоит в том, что из ядерных реакторов выбрасываются в атмосферу радиоактивные вещества в виде мельчайших пылинок и аэрозолей. Под воздействием ветра радиоактивные вещества могут распространяться на значительные расстояния от места аварии. Выпадая из облаков на землю, эти вещества образуют зону радиоактивного загрязнения. Обнаружить радиоактивные вещества человек не может, так как они лишены каких-либо внешних признаков. Они не обладают ни цветом, ни запахом, ни вкусом. Только специальными приборами (рентгенметрами и дозиметрами) можно определить уровень и мощность радиационного загрязнения местности, воды, продуктов питания, зданий, сооружений, транспорта, организма. Уровень радиационного загрязнения измеряется в рентгенах (Р) - доза гамма излучения, под действием которого в 1 м<sup>3</sup> сухого воздуха при температуре 00 С и давления 760 мм рт. ст. создаются ионы, несущие одну электростатическую единицу электричества. Мощность экспозиционной дозы (Р) измеряется в рентгенах в час (Р/ч).

## Практическое занятие № 2.

Обязательная подготовка граждан к военной службе.

Цель: Изучить цели, задачи и составляющие обязательной подготовки граждан к военной службе.

Ход урока

Вступительное слово учителя.

Вы знаете, что с весеннего призыва 2008 г. установлен новый срок службы для военнослужащих по призыву — 12 месяцев. Все вы пойдете служить именно на этот срок. Российская общественность в целом одобрила сокращение сроков службы и приближение их к стандарту, принятому в развитых странах Европы. У руководства Вооруженными силами и другими войсками эти изменения в военном законодательстве вызвали определенную озабоченность. Дело в том, что в армии и на флоте осталось совсем немного специальностей, по которым среднестатистического призывника можно за год подготовить до приемлемого в войсках уровня. Остальные специальности требуют срока подготовки, превышающего срок службы. Военские должности по этим специальностям необходимо комплектовать военнослужащими по контракту. Кстати, именно так поступают в вооруженных силах европейских стран, в которых предусмотрен смешанный принцип комплектования — призыв плюс контракт. Кроме того, много времени отнимает психологическая адаптация молодых людей к условиям военной службы — иногда до полугода. До завершения психологической адаптации личности обучение новобранца идет крайне неэффективно.

Для разрешения этого противоречия и предназначена обязательная подготовка к военной службе. В ходе мероприятий, которые она и себя включает, происходит первичная адаптация молодого человека к военной службе, формируется мотивация на военное обучение, вырабатываются необходимые морально-психологические качества. Обязательная подготовка к военной службе и будет темой сегодняшнего занятия.

Вопросы для активизации знаний.

1. Для чего организуется обязательная подготовка к военной службе?
2. Почему этот вид подготовки называется обязательным?
3. Каково содержание обязательной подготовки к военной службе?
4. Какие органы занимаются обязательной подготовкой граждан к военной службе?
5. Как вы думаете, существовала ли в нашей стране ранее система обязательной подготовки к военной службе?
6. Существует ли такая система за рубежом?

Беседа. В дополнение к параграфу 2,3 (с. 40—46).

«Вневоинсковая подготовка граждан к военной службе существует практически во всех странах Западной Европы и США. Например, в ФРГ, Великобритании и Франции такая подготовка проводится в школах штатными офицерами по делам молодежи, организующими и координирующими деятельность различных органов управления и общественных организаций по военно-профессиональной ориентации молодежи.

В настоящее время НВП проходят 230 тыс. школьников США, которым вменено обязательное ношение соответствующей военной формы в период занятий.

В 1999 г., в целях улучшения качественного комплектования сухопутных войск США и усиления военно-патриотического воспитания молодежи, министерством обороны США было принято решение об организации при средних школах страны дополнительно еще 250 курсов начальной

военной подготовки. Эта программа расширения НВП оценивается сегодня в 100 млн долларов США и рассчитана на 5 лет при ежегодном открытии 50 новых курсов.

В 2005 г. в США данной подготовкой предполагается охватить 1620 средних школ. В качестве преподавателей на вновь открываемые курсы планируется привлекать офицеров в отставке, при этом учебные заведения будут выплачивать заработную плату, представляющую собой разницу между размером пенсии и денежным содержанием офицера, находящегося на действительной военной службе.

В Российской Федерации обязательная подготовка граждан к военной службе организуется в соответствии с федеральными законами «Об обороне», «О воинской обязанности и военной службе», постановлением Правительства РФ от 31 декабря 1999 г. «Об утверждении Положения о подготовке граждан Российской Федерации к военной службе» и предусматривает:

- получение юношами начальных знаний в области обороны;
- подготовку по основам военной службы в государственном, муниципальном или негосударственном образовательном учреждении среднего (полного) общего образования, образовательном учреждении начального профессионального и среднего профессионального образования и в учебных пунктах организаций;
- военно-патриотическое воспитание;
- подготовку по военно-учетным специальностям солдат, матросов, сержантов и старшин по направлению военного комиссариата;
- медицинское освидетельствование и медицинское обследование;
- проведение лечебно-оздоровительных мероприятий.

Сегодня стало очевидным, что отмена обязательной допризывной подготовки в 1991 г., предусматривавшей кроме начальной военной подготовки граждан проведение с ними лечебно-оздоровительных мероприятий и физической подготовки, стала одной из причин снижения престижа военной службы среди молодежи, девальвации в есознании понятия защитника Отечества, резко ухудшила качественные характеристики призывного контингента.

В частности, только за 10 лет с 1988 по 1998 гг. на 27% (с 92,7 до 65,7%) снизилась годность граждан к военной службе по состоянию здоровья, на 19% (с 92,8 до 73,8%) уменьшилось количество граждан, направленных в войска с начальным, средним профессиональным, средним (полным) общим образованием, на 40% (с 3,6 до 43,6%) увеличилось количество нигде не работающих и не учащихся призывников. Угрожающий характер приняла тенденция уклонения граждан от призыва на военную службу. Так, если в 1985 г. от призыва уклонилось 443 человека, то уже после отмены допризывной подготовки осенью 1999 г. число таких граждан достигло почти 40 тыс.

Таким образом, принятое Правительством РФ постановление «Об утверждении Положения о подготовке граждан Российской Федерации к военной службе», позволит возродить традиции патриотического воспитания, сформировать нравственные нормы поведения будущих воинов, конкретизировать работу всех заинтересованных органов по подготовке граждан к военной службе, активизировать работу по укреплению здоровья и физического развития молодежи» (По материалам В.Н. Путилина, начальника ГОМУ ГШ ВС РФ.)

Извлечение из Положения о подготовке граждан Российской Федерации к военной службе «II. Порядок обязательной подготовки граждан к военной службе

2. Обязательная подготовка граждан к военной службе предусматривает

- а) получение начальных знаний в области обороны;
- б) подготовку по основам военной службы в государственном, муниципальном или негосударственном образовательном учреждении среднего (полного) общего образования, образовательном учреждении начального профессионального и среднего профессионального образования и в учебных пунктах организаций независимо от формы собственности (далее именуются — учебные пункты);

в) военно-патриотическое воспитание

5. Подготовка по основам военной службы предусматривается для граждан мужского пола и проводится в образовательных учреждениях среднего (полного) общего образования, образовательных учреждениях начального профессионального и среднего профессионального образования в течение последних 2 лет обучения и в учебных пунктах...

6. Подготовка граждан по основам военной службы проводится в соответствии с государственными образовательными стандартами

18. Военно-патриотическое воспитание, являющееся составной частью обязательной подготовки граждан к военной службе, организуется органами исполнительной власти субъектов Российской Федерации

Федерации и органами местного самоуправления совместно с Министерством обороны Российской Федерации и федеральными органами исполнительной власти, в которых законом предусмотрена военная служба, и проводится в образовательных учреждениях основного общего образования, среднего (полного) общего образования, начального профессионального, среднего профессионального и высшего профессионального образования, в учебных пунктах, а также в военно-патриотических молодежных и детских объединениях.

19. В военно-патриотическом воспитании граждан могут принимать участие общественные и религиозные объединения, деятельность которых разрешена на территории Российской Федерации».

Извлечение из Закона Российской Федерации «О воинской обязанности и военной службе»:

Статья 11. Обязательная подготовка гражданина к военной службе

1. Обязательная подготовка гражданина к военной службе предусматривает:

- получение начальных знаний в области обороны;
- подготовку по основам военной службы в образовательном учреждении среднего (полного) общего образования, образовательном учреждении начального профессионального и среднего профессионального образования и в учебных пунктах организаций;
- военно-патриотическое воспитание;
- подготовку по военно-учетным специальностям солдат, матросов, сержантов и старшин по направлению военного комиссариата;
- медицинское освидетельствование;

2. Обязательная подготовка граждан к военной службе осуществляется в порядке, определяемом Правительством Российской Федерации.

Статья 12. Получение гражданами начальных знаний в области обороны

Государственными образовательными стандартами среднего (полного) общего образования, государственными образовательными стандартами начального профессионального и среднего профессионального образования предусматривается получение гражданами начальных знаний об обороне государства, о воинской обязанности граждан, а также приобретение гражданами навыков в области гражданской обороны. Статья 13. Подготовка граждан по основам военной службы в образовательных учреждениях среднего (полного) общего образования, образовательных учреждениях начального профессионального и среднего профессионального образования и в учебных пунктах организаций

1. До призыва на военную службу граждане мужского пола проходят подготовку по основам военной службы в образовательных учреждениях среднего (полного) общего образования, образовательных учреждениях начальной профессионального и среднего профессионального образования в течение двух последних лет обучения. Подготовка граждан мужского пола по основам военной службы осуществляется педагогическими работниками указанных образовательных учреждений в соответствии с государственными образовательными стандартами. Подготовка граждан мужского пола по основам военной службы предусматривает проведение с такими гражданами учебных сборов.

2. Граждане мужского пола, достигшие возраста 16 лет, работающие в организациях и не прошедшие подготовку по основам военной службы в образовательных учреждениях, указанных в пункте 1 настоящей статьи, привлекаются к занятиям по основам военной службы в учебных пунктах, создаваемых в порядке, устанавливаемом Правительством Российской Федерации.

Статья 14. Военно-патриотическое воспитание граждан

1. Правительство Российской Федерации, органы исполнительной власти субъектов Российской Федерации и органы местного самоуправления совместно с Министерством обороны Российской Федерации, федеральными органами исполнительной власти, в которых настоящим Федеральным законом предусмотрена военная служба, и должностными лицами организаций обязаны систематически проводить работу по военно-патриотическому воспитанию граждан.

2. Гражданам, прошедшим подготовку в военно-патриотических молодежных и детских объединениях, предоставляется преимущественное право на зачисление в избранные ими военные училища при условии соответствия всем требованиям к поступающим в военные образовательные учреждения профессионального образования. Подготовка, полученная гражданами в военно-патриотических молодежных и детских объединениях, учитывается призывными комиссиями при определении вида и рода войск Вооруженных сил Российской Федерации, а также других войск, воинских формирований и органов, в которых они будут проходить военную службу. Положение об указанных объединениях утверждается Правительством Российской Федерации.

3. Финансирование деятельности по военно-патриотическому воспитанию граждан осуществляется за счет средств федерального бюджета. Дополнительное финансирование этой деятельности может осуществляться за счет средств бюджетов субъектов Российской Федерации, средств местных бюджетов и внебюджетных средств с согласия собственников этих средств.

#### Статья 15. Подготовка граждан по военно-учетным специальностям

1. Подготовка граждан по военно-учетным специальностям солдат, матросов, сержантов и старшин в общественных объединениях и образовательных учреждениях начального профессионального и среднего профессионального образования проводится в порядке, установленном Правительством Российской Федерации. Указанную подготовку получают граждане мужского пола, достигшие возраста 17 лет, в том числе учащиеся образовательных учреждений начального профессионального и среднего профессионального образования, в которых такая подготовка является составной частью профессиональной образовательной программы. Учащиеся (воспитанники) иных образовательных учреждений подготовку по военно-учетным специальностям солдат, матросов, сержантов и старшин не получают. Количество граждан, подлежащих подготовке по военно-учетным специальностям солдат, матросов, сержантов и старшин, определяется Министерством обороны Российской Федерации. Гражданин, овладевший сложной военно-учетной специальностью солдата, матроса, сержанта, старшины, включенной в перечень, определяемый Правительством Российской Федерации, при призыве на военную службу вправе выбрать вид и род войск Вооруженных сил Российской Федерации, другие войска, воинские формирования и органы с учетом реальной потребности в таких специалистах.

2. Мероприятия, устанавливаемые настоящей статьёй в части подготовки граждан по военно-учетным специальностям в общественных объединениях, являются расходными обязательствами Российской Федерации и осуществляются Министерством обороны Российской Федерации. Таким образом, основной целью обязательной подготовки гражданина к военной службе являются: получение необходимых знаний в области обороны, медицинские обследования и освидетельствования, а при необходимости, но с согласия гражданина — проведение лечебно-оздоровительных мероприятий.

В настоящее время обязательная подготовка гражданина к военной службе предусматривает:

- получение начальных знаний в области обороны;
- подготовку по основам военной службы (в государственном, муниципальном или негосударственном образовательном учреждении);
- военно-патриотическое воспитание;
- подготовку по военно-учетным специальностям солдат, матросов, сержантов и старшин по направлению военного комиссариата;
- медицинское освидетельствование и медицинское обследование;
- проведение лечебно-оздоровительных мероприятий.

Обязательная подготовка граждан к военной службе осуществляется в порядке, определяемом Правительством Российской Федерации.

Получение гражданами начальных знаний в области обороны осуществляется в образовательных учреждениях при изучении обязательного курса «Основы безопасности жизнедеятельности». На занятиях учащиеся:

- знакомятся с организацией системы защиты населения от последствий чрезвычайных ситуаций;
- изучают практические основы здорового образа жизни;
- получают необходимые знания об обороне государства и о воинской обязанности;
- приобретают практические навыки по гражданской обороне.

До призыва на военную службу граждане мужского пола проходят подготовку по основам военной службы в образовательных учреждениях. Эта подготовка предусматривает:

- знание положений статей Конституции и законов Российской Федерации «Об обороне», «О воинской обязанности и военной службе», «О статусе военнослужащих» об основах обороны государства и военной службы, об основных требованиях уставов Вооруженных Сил;
- знакомство с образцами вооружения и военной техники, размещением и бытом личного состава воинских частей, их боевыми традициями;
- приобретение необходимых знаний и практических навыков по гражданской обороне, оказанию первой медицинской помощи.

Граждане, достигшие возраста 16 лет, не прошедшие подготовку по основам военной службы в образовательных учреждениях, привлекаются к занятиям на учебных пунктах организаций. Подготовка по основам военной службы завершается проведением учебных сборов. Подготовка по военно-учетным специальностям проводится с гражданами мужского пола, достигшими возраста 17 лет. Ее задачами являются:

—воспитание юношей в духе готовности к выполнению воинского долга;  
—приобретение знаний об устройстве вооружения, военной техники и навыков владения ими.  
Основная нагрузка по подготовке граждан по военно-учетным специальностям лежит на Российской оборонной спортивно-технической организации.  
Организация и проведение лечебно-оздоровительных мероприятий возлагаются на учреждения системы здравоохранения, которые работают во взаимодействии с военными комиссариатами.  
Эти мероприятия включают:  
—проведение ежегодных профилактических медицинских осмотров,  
—лечения,  
—диспансерного наблюдения за состоянием здоровья и физическим развитием будущих призывников.

Военно-патриотическое воспитание как форма обязательной подготовки граждан к военной службе преследует конечный результат — готовность юноши к защите Отечества, которая представляет собой комплекс морально-психологических, военно-технических и физических качеств, способность к их мобилизации в экстремальных условиях. Основные направления военно-патриотического воспитания:

- духовно-нравственное,
- историческое,
- политико-правовое, патриотическое,
- профессионально-деятельное,
- психологическое,
- воспитание на воинских традициях.

Подведение итогов урока.

Вопросы для закрепления знаний.

1. Как законодательство формулирует понятие «обязательная подготовка к военной службе»?
2. Каковы цели обязательной подготовки к военной службе?
3. Что включает в себя обязательная подготовка к военной службе?
4. Существует ли обязательная подготовка к военной службе за рубежом?
5. Где граждане России получают начальные знания в области Обороны?
6. Какие задачи решает военно-патриотическое воспитание граждан?
7. Что включает в себя медицинское освидетельствование граждан и для чего оно проводится?
8. Для чего организуется подготовка граждан по военно-учетным специальностям?
9. Кто проводит эту подготовку?

Домашнее задание.

1. Ситуационная задача. Гражданин М. после окончания 9-го класса нигде не работал и не учился. После этого он устроился на должность курьера в коммерческую фирму, где и проработал до достижения 17-летнего возраста. При первоначальной постановке на воинский учет он изъявил желание пройти подготовку по военно-учетной специальности «водитель». Как должен поступить военный комиссар района, отвечая на просьбу гражданина М.?

2. Ситуационная задача. При одной из школ города организован военно-патриотический клуб. В нем проводят занятия по военной истории и воинским традициям священник местной церкви. Не противоречит ли такое положение закону, ведь школа в нашей стране отделена от церкви?

3. Обязательно ли изучение основ военной службы в негосударственном образовательном учреждении «Женская историко-филологическая православная гимназия»?

4. Ситуационная задача. Обучающаяся в государственной школе в городе Воронеже гражданка Молдовы Ирина С. подала заявление с просьбой допустить ее к прохождению военных сборов после окончания 10-го класса. Как должен ответить на это заявление директор школы?

Практическое занятие № 3.

«Строевая стойка и повороты на месте».

Цель: Научить обучающихся правильно выполнять строевую стойку, повороты на месте.

Строевая стойка принимается по команде «СТАНОВИСЬ» или «СМИРНО». По этой команде стоять прямо, без напряжения, каблуки поставить вместе, носки выровнять по линии фронта, поставив их на ширину ступни; ноги в коленях выпрямить, но не напрягать; грудь приподнять, а все тело несколько подать вперед; живот подобрать; плечи развернуть; руки опустить так, чтобы

кисти, обращенные ладонями внутрь, были сбоку и посредине бедер, а пальцы полусогнуты и касались бедра; голову держать высоко и прямо, не выставляя подбородка; смотреть прямо перед собой; быть готовым к немедленному действию.

Строевая стойка на месте принимается и без команды: при отдании и получении приказа, при докладе, во время исполнения Государственного гимна Российской Федерации, при выполнении воинского приветствия, а также при подаче команд.

По команде «ВОЛЬНО» стать свободно, ослабить в колене правую или левую ногу, но не сходить с места, не ослаблять внимания и не разговаривать.

По команде «ЗАПРАВИТЬСЯ», не оставляя своего места в строю, поправить оружие, обмундирование и снаряжение; при необходимости выйти из строя за разрешением обратиться к непосредственному начальнику.

Перед командой «ЗАПРАВИТЬСЯ» подается команда «ВОЛЬНО».

Для снятия головных уборов подается команда «Головные уборы (головной убор) - СНЯТЬ», а для надевания – «Головные уборы (головной убор) - НАДЕТЬ ». При необходимости одиночные военнослужащие головной убор снимают и надевают без команды.

Снятый головной убор держится в левой свободно опущенной руке звездой (кокардой) вперед (рис. 2)

Без оружия или с оружием в положении «за спину» головной убор снимается и надевается правой рукой, а с оружием в положениях «на ремень», «на грудь» и «у ноги» — левой. При снятии головного убора с карабином в положении «на плечо» карабин предварительно берется к ноге.

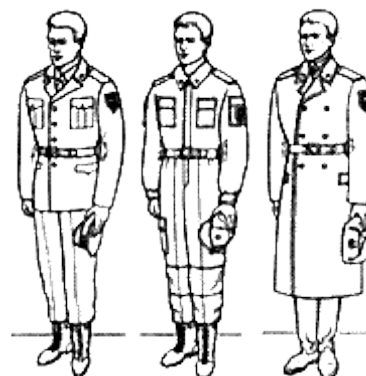

Положение снятого головного убора:

- а - фуражки;
- б - фуражки полевой хлопчатобумажной;
- в - шапки-ушанки

#### Повороты на месте

Повороты на месте выполняются по командам: «Напра-ВО», «Нале-ВО», «Кру-ГОМ». Повороты кругом, налево производятся в сторону левой руки на левом каблуке и на правом носке; повороты направо — в сторону правой руки на правом каблуке и на левом носке.

Повороты выполняются в два приема:

первый прием — повернуться, сохраняя правильное положение корпуса, и, не сгибая ног в коленях, перенести тяжесть тела да впереди стоящую ногу;

второй прием — кратчайшим путем приставить другую ногу.

#### Практическое занятие № 4

«Воинское приветствие».

Цель: Научить обучающихся правильно выполнять воинское приветствие.

Выполнение воинского приветствия без оружия на месте и в движении

Воинское приветствие выполняется четко и молодежато, с точным соблюдением правил строевой стойки и движения.

Для выполнения воинского приветствия на месте вне строя без головного убора за три-четыре шага до начальника (старшего) повернуться в его сторону, принять строевую стойку и смотреть ему в лицо, поворачивая вслед за ним голову.

Если головной убор надет, то, кроме того, приложить кратчайшим путем правую руку к головному убору так, чтобы пальцы были вместе, ладонь прямая, средний палец касался нижнего края головного убора (у козырька), а локоть был на линии и высоте плеча (рис. 8). При повороте головы в сторону начальника (старшего) положение руки у головного убора остается без изменения (рис. 9).

Когда начальник (старший) минует выполняющего воинское приветствие, голову поставить прямо и одновременно с этим опустить руку.

Выполнение воинского приветствия на месте

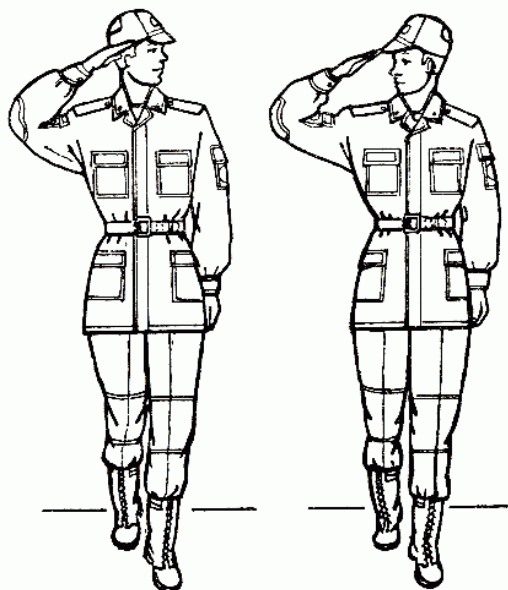

#### Выполнение воинского приветствия в движении

Для выполнения воинского приветствия в движении вне строя без головного убора за три-четыре шага до начальника (старшего) одновременно с постановкой ноги прекратить движение руками, повернуть голову в его сторону и, продолжая движение, смотреть ему в лицо. Пройдя начальника (старшего), голову поставить прямо и продолжать движение руками.

При надетом головном уборе одновременно с постановкой ноги на землю повернуть голову и приложить правую руку к головному убору, левую руку держать неподвижно у бедра (рис. 9); пройдя начальника (старшего), одновременно с постановкой левой ноги на землю голову поставить прямо, а правую руку опустить.

При обгоне начальника (старшего) воинское приветствие выполнять с первым шагом обгона.

Со вторым шагом голову поставить прямо, и правую руку опустить.

Если у военнослужащего руки заняты ношей, воинское приветствие выполнять поворотом головы в сторону начальника (старшего).

#### Выход из строя и возвращение в строй. подход к начальнику и отход от него

Для выхода военнослужащего из строя подается команда.

Например: «Рядовой Иванов. ВЫЙТИ ИЗ СТРОЯ НА СТОЛЬКО-ТО ШАГОВ» или «Рядовой Иванов. КО МНЕ (БЕГОМ КО МНЕ)».

Военнослужащий, услышав свою фамилию, отвечает: «Я», а по команде о выходе (о вызове) из строя отвечает: «Есть». По первой команде военнослужащий строевым шагом выходит из строя на указанное количество шагов, считая от первой шеренги, останавливается и поворачивается лицом к строю. По второй команде военнослужащий, сделав один-два шага от первой шеренги прямо, на ходу поворачивается в сторону начальника, кратчайшим путем строевым шагом подходит (подбегает) к нему и, остановившись за два-три шага, докладывает о прибытии.

Например: «Товарищ лейтенант. Рядовой Иванов по вашему приказу прибыл» или «Товарищ полковник. Капитан Петров по вашему приказу прибыл».

При выходе военнослужащего из второй шеренги он слегка накладывает левую руку на плечо впереди стоящего военнослужащего, который делает шаг вперед и, не приставляя правой ноги, шаг вправо, пропускает выходящего из строя военнослужащего, затем становится на свое место.

При выходе военнослужащего из первой шеренги его место занимает стоящий за ним военнослужащий второй шеренги.

При выходе военнослужащего из колонны по два, по три (по четыре) он выходит из строя в сторону ближайшего фланга, делая предварительно поворот направо (налево). Если рядом стоит военнослужащий, он делает шаг правой (левой) ногой в сторону и, не приставляя левой (правой) ноги, шаг назад, пропускает выходящего из строя военнослужащего и затем становится на свое место.

При выходе военнослужащего из строя с оружием положение оружия не изменяется, за исключением карабина в положении «на плечо», который при начале движения берется в положение «к ноге».

Для возвращения военнослужащего в строй подается команда.

Например: «Рядовой Иванов. СТАТЬ В СТРОЙ» или только «СТАТЬ В СТРОЙ».

По команде «Рядовой Иванов» военнослужащий, стоящий лицом к строю, услышав свою фамилию, поворачивается лицом к начальнику и отвечает: «Я», а по команде «СТАТЬ В СТРОЙ», если он без оружия или с оружием в положении «за спину», прикладывает руку к головному убору, отвечает: «Есть», поворачивается в сторону движения, с первым шагом опускает руку, двигаясь строевым шагом, кратчайшим путем становится на свое место в строю.

Если подается только команда «СТАТЬ В СТРОЙ», военнослужащий возвращается в строй без предварительного поворота к начальнику.

При действии с оружием после возвращения в строй оружие берется в то положение, в котором оно находится у стоящих в строю военнослужащих.

При подходе к начальнику вне строя военнослужащий за пять-шесть шагов до него переходит на строевой шаг, за два-три шага останавливается и одновременно с приставлением ноги прикладывает правую руку к головному убору, после чего докладывает о прибытии. По окончании доклада руку опускает.

При подходе к начальнику с оружием положение оружия не изменяется, за исключением карабина в положении «на плечо», который берется в положение «к ноге» после остановки военнослужащего перед начальником. Рука к головному убору не прикладывается, за исключением случая, когда оружие находится в положении «за спину».

При отходе от начальника, получив разрешение идти, военнослужащий прикладывает правую руку к головному убору, отвечает: «Есть», поворачивается в сторону движения, с первым шагом опускает руку и, сделав три-четыре шага строевым, продолжает движение походным шагом.

При отходе от начальника с оружием положение оружия не изменяется, за исключением карабина, который из положения «к ноге», если необходимо, берется военнослужащим в другое положение после ответа «Есть».

Начальник, подавая команду на возвращение военнослужащего в строй или давая ему разрешение идти, прикладывает руку к головному убору и опускает ее.

Практическое занятие № 5.

Движение походным строем.

Цель: Отработка навыков движения походным строем.

Учебные вопросы:

построение и перестроение в одношереножный и двухшереножный строй;

выравнивание;

размыкание и смыкание строя;

повороты строя на месте;

проверить и оценить выполнение отработанных строевых приемов.

Необходимые средства обучения :

- Строевой устав ВС РФ.

Основные теоретические положения:

Походный строй отделения:

Походный строй отделения в колонну по одному.

ПОХОДНЫЙ СТРОЙ ОТДЕЛЕНИЯ – это строй, в котором военнослужащие построены в колонну на дистанциях, установленных Уставом или командиром. Походный строй применяется для передвижения отделения при совершении марша, прохождения торжественным маршем, с песней, а также в других необходимых случаях. Строевым уставом для отделения предусмотрен походный строй в колонну по одному и в колонну по два.

Отделение в составе четырех человек и менее всегда строится в колонну по одному.

Походный строй отделения в колонну по одному

Построение отделения в колонну по одному (по два) на месте производится по команде "Отделение, в колонну по одному (по два) - СТАНОВИСЬ". Приняв строевую стойку и подав команду, командир отделения становится лицом в сторону движения, а отделение выстраивается согласно штату.

С началом построения командир отделения поворачивается кругом и следит за выстраиванием отделения.

Походный строй отделения в колонну по два

Отделение численностью четыре человека и менее строится в колонну по одному.



Перестроение отделения из развернутого одношереножного строя в колонну производится поворотом отделения направо по команде "Отделение, напра-ВО". При повороте двухшереножного строя командир отделения делает полшага вправо.

Перестроение отделения из колонны в развернутый строй производится поворотом отделения налево по команде "Отделение, нале-ВО". При повороте отделения из колонны по два командир отделения делает полшага вперед.

Перестроение отделения из колонны по одному в колонну по два производится по команде "Отделение, в колонну по два, шагом - МАРШ" (на ходу - "МАРШ").

По исполнительной команде командир отделения (направляющий военнослужащий) идет в полшага, вторые номера, выходя вправо, в такт шага занимают свои места в колонне.; отделение движется в полшага до команды "ПРЯМО" или "Отделение - СТОЙ".

Перестроение отделения из колонны по два в колонну по одному производится по команде "Отделение, в колонну по одному, шагом - МАРШ" (на ходу - "МАРШ").

По исполнительной команде командир отделения (направляющий военнослужащий) идет полным шагом, а остальные - в полшага; по мере освобождения места вторые номера в такт шага заходят в затылок первым и продолжают движение полным шагом.

Для перемены направления движения колонны подаются команды: "Отделение, правое (левое) плечо вперед - МАРШ"; направляющий военнослужащий заходит налево (направо) до команды "ПРЯМО", остальные следуют за ним; "Отделение, за мной - МАРШ (бегом - МАРШ)"; отделение следует за командиром.

Порядок проведения практического занятия:

Для изучения элементов походного строя отделения в колонну по два руководитель занятия заранее выстраивает группу в развернутый одношереножный (двухшереножный) строй.

Далее, поворачивает группу-отделение направо и уточняет: «Строй, в котором вы сейчас стоите, это походный строй отделения в колонну по два».

Затем он напоминает, показывает и дает определения: колонне, направляющему, замыкающему, дистанции, глубине строя и поясняет что такое походный строй.

Элементы строя взвода руководитель- командир объясняет, показывает и дает им определения по методике изложенной выше. Для этого он строит взвод в одну, затем в две шеренги, в колонну по три (по четыре).

Практическое занятие № 6.

«Неполная разборка и сборка Автомата».

Цель: Познакомить обучаемых с материальной частью АКМ(АКМС).

Дать практические навыки обращения с автоматом Калашникова.

Учебные вопросы:

Изучить назначение и боевые свойства автомата Калашникова;

Основные части и механизмы АКМ (А КМС);

Получить практические навыки по неполной разборке и сборке автомата Калашникова .

Необходимые средства обучения :

- АК-74(ММГ АК-74).

- Брезент (плащ-палатка)

Основные теоретические положения:

**НАЗНАЧЕНИЕ И БОЕВЫЕ СВОЙСТВА АВТОМАТА КАЛАШНИКОВА**

Основным видом автоматического стрелкового оружия в Вооруженных Силах Российской Федерации является 5,45-мм автомат Калашникова АК-74

Автомат Калашникова является индивидуальным оружием и предназначен для уничтожения живой силы противника. Для поражения противника в рукопашном бою к автомату присоединяется штык-нож.

Из автомата ведется автоматический огонь или одиночный огонь (стрельба одиночными выстрелами). Автоматический огонь является основным видом огня из автомата, он ведется короткими (до 5 выстрелов) и длинными (до 10 выстрелов) очередями и непрерывно. Подача патронов при стрельбе производится из коробчатого магазина емкостью на 30 патронов.

Наиболее действенный огонь из автомата - на расстоянии до 400 м. Прицельная дальность стрельбы - 1000 м.

Дальность прямого выстрела по грудной фигуре - 350 м, по бегущей фигуре - 525 м.

Сосредоточенный огонь из автоматов по наземным целям ведется на дальность до 800 м, а по самолетам и парашютистам - до 500 м.

Темп стрельбы - около 600 выстрелов в минуту.

Боевая скорострельность: при стрельбе очередями - до 100 выстрелов в минуту, при стрельбе одиночными выстрелами - до 40 выстрелов в минуту.

Автомат состоит из следующих основных частей и механизмов :

- ствола со ствольной коробкой, с прицельным приспособлением и прикладом;
- крышки ствольной коробки;
- затворной рамы с газовым поршнем;
- затвора;
- возвратного механизма;
- газовой трубки со ствольной накладкой;
- ударно-спускового механизма;
- цевья;
- магазина;
- штык- ножа.

1 - приклад; 2 - выступ направляющего стержня возвратного механизма;

3 - переводчик; 4 - крышка ствольной коробки; 5 - курок; 6 - затворная рама; 7 - ударник; 8 - затвор; 9 - прицельная планка; 10 - колодка прицела;

11- ствольная накладка; 12 - газовый поршень; 13 - газовая трубка;

14 - муфта ствола; 15 - основание мушки; 16 - цевье; 17 - шомпол; 18 - ствол; 19 - магазин; 20 - защелка магазина; 21 - боевая пружина; 22 -рычаг автопуска; 23 спусковой крючок; 24 - пистолетная рукоятка; 25 - соединительный винт; 26 – принадлежность

В комплект автомата входят: принадлежность, ремень в сумке и сумка для магазинов (в комплект автомата АКМС, кроме того, входит чехол для автомата с карманом для магазина).

Автоматическое действие автомата основано на использовании энергии пороховых газов, отводимых из канала ствола к газовому поршню затворной рамы.

Если переводчик установлен на автоматический огонь, то стрельба будет продолжаться до тех пор, пока нажат спусковой крючок и в магазине есть патроны.

Если переводчик установлен на одиночный огонь, то при нажатии на спусковой крючок произойдет только один выстрел; для производства следующего выстрела необходимо отпустить спусковой крючок и снова нажать на него.

#### ПОРЯДОК НЕПОЛНОЙ РАЗБОРКИ (СБОРКИ) АВТОМАТА КАЛАШНИКОВА

Разборка автомата Калашникова может быть неполной и полной.

Неполная разборка автомата Калашникова проводится для чистки, смазки и осмотра автомата.

Полная разборка автомата Калашникова проводится для чистки при сильном загрязнении автомата, после нахождения его под дождем или в снегу, при переходе на новую смазку и при ремонте.

Излишне частая разборка автомата вредна, так как ускоряет изнашивание частей и механизмов.

Разборку и сборку автомата производят на столе или чистой подстилке; части и механизмы кладут в порядке разборки, обращаются с ними осторожно, не складывают одну часть на другую и не применяют излишних усилий и резких ударов.

При сборке автомата надо сличить номера на его частях: у каждого автомата номеру на ствольной коробке должны соответствовать номера на газовой трубке, затворной раме, затворе, крышке ствольной коробки и других частях автомата.

Порядок неполной разборки автомата:

1) Отделить магазин Удерживая автомат левой рукой за шейку приклада или цевье, правой рукой обхватить магазин, нажимая большим пальцем на защелку, подать нижнюю часть магазина вперед и отделить его.

2) Проверить, нет ли патрона в патроннике. Для чего опустить переводчик вниз, отвести рукоятку затворной рамы назад, осмотреть патронник, отпустить рукоятку затворной рамы и спустить курок с боевого взвода.

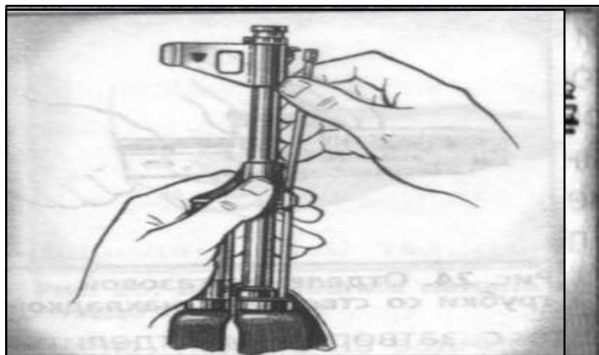

3) Вынуть пенал с принадлежностью. Утопить пальцем правой руки крышку гнезда приклада так, чтобы пенал под действием пружины вышел из гнезда, раскрыть пенал и вынуть из него протирку, ершик, отвертку, выколотку, шпильку. (У автомата со складывающимся прикладом АКМС- пенал носится в кармане сумки для магазинов).



4) Отделить шомпол . Оттянуть конец шомпола от ствола так, чтобы его головка вышла из-под упора на основании мушки, и вынуть шомпол вверх. При отделении шомпола разрешается пользоваться выколоткой.

5) Отделить крышку ствольной коробки .левой рукой обхватить шейку приклада, большим пальцем этой руки нажать на выступ направляющего стержня возвратного механизма, правой рукой приподнять вверх заднюю часть крышки ствольной коробки и отделить крышку.

6) Отделить возвратный механизм . Удерживая автомат левой рукой за шейку приклада, правой рукой подать вперед направляющий стержень возвратного механизма до выхода его пятки из продольного паза ствольной коробки, приподнять задний конец направляющего стержня и извлечь возвратный механизм из канала затворной рамы.

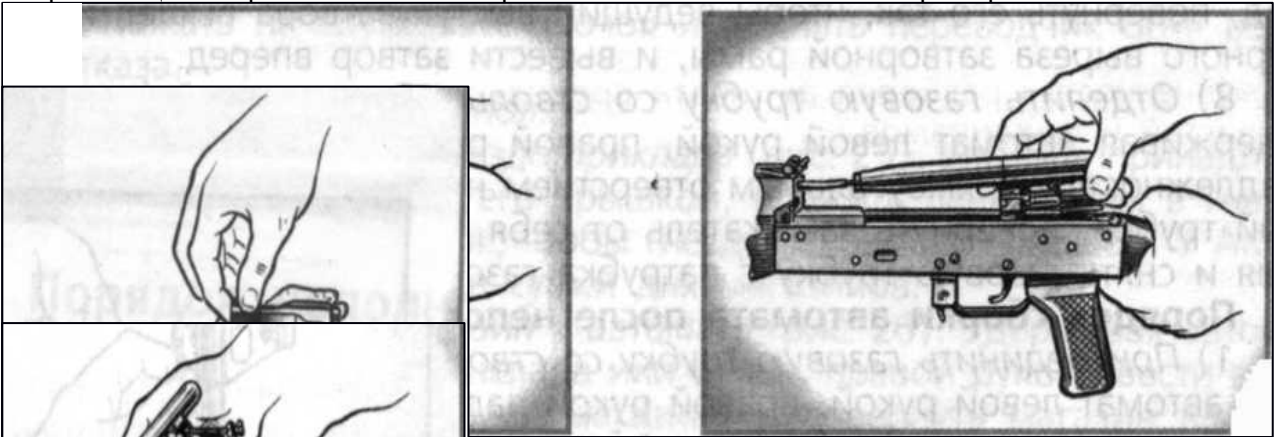

7) Отделить затворную раму с затвором . Продолжая удерживать автомат левой рукой, правой рукой отвести затворную раму назад до отказа, приподнять ее вместе с затвором и отделить от ствольной коробки.

Отделить затвор от затворной рамы. Взять затворную раму в левую руку затвором кверху, правой рукой отвести затвор назад, повернуть его так, чтобы ведущий выступ затвора

вышел из фигурного выреза затворной рамы, и вывести затвор вперед.

8). Удерживая автомат левой рукой, правой рукой надеть пенал с принадлежностью прямоугольным отверстием на выступ замыкателя газовой трубки, повернуть замыкатель от себя до вертикального положения и снять газовую трубку с патрубком газовой камеры  
Порядок сборки автомата после неполной разборки:

1) Присоединить газовую трубку со ствольной накладкой. Удерживая автомат левой рукой, правой рукой надвинуть газовую трубку передним концом на патрубок газовой камеры и прижать задний конец ствольной накладки к стволу; повернуть с помощью пенала принадлежности замыкатель на себя до входа его фиксатора в выем на колодке прицела.

2) Присоединить затвор к затворной раме. Взять затворную раму в левую руку, а затвор в правую руку и вставить затвор цилиндрической частью в канал рамы; повернуть затвор так, чтобы его ведущий выступ вошел в фигурный вырез затворной рамы, и продвинуть затвор вперед.

3) Присоединить затворную раму с затвором к ствольной коробке. Взять затворную раму в правую руку так, чтобы затвор удерживался большим пальцем в переднем положении.левой рукой обхватить шейку приклада, правой рукой ввести газовый поршень в полость колодки прицела и продвинуть затворную раму вперед настолько, чтобы отгибы ствольной коробки вошли в пазы затворной рамы. Небольшим усилием прижать ее к ствольной коробке и продвинуть вперед.

4) Присоединить возвратный механизм. Правой рукой ввести возвратный механизм в канал затворной рамы; сжимая возвратную пружину, подать направляющий стержень вперед и, опустив несколько книзу, ввести его пятку в продольный паз ствольной коробки.

5) Присоединить крышку ствольной коробки. Вставить крышку ствольной коробки передним концом в полукруглый вырез на колодке прицела; нажать задний конец крышки ладонью правой руки впереди книзу так, чтобы выступ направляющего стержня возвратного механизма вошел в отверстие крышки ствольной коробки

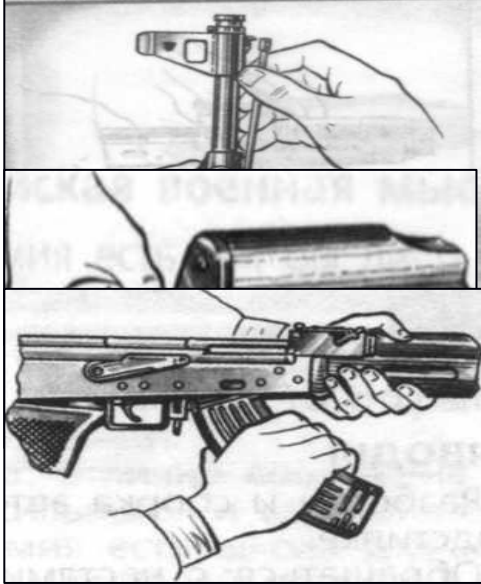

6) Спустить курок с боевого взвода и поставить на предохранитель. Нажать на спусковой крючок и поднять переводчик огня вверх до отказа.

7) Присоединить шомпол. (Рис 9) Вставить шомпол в специальные гнезда на канале ствола, потянуть его вниз к казенной части оружия так, чтобы его головка вошла под упор основания мушки автомата.

8) Вложить пенал в гнездо приклада. Уложить принадлежность в пенал и закрыть его крышкой, вложить пенал, вложить пенал дном в гнездо так, чтобы гнездо закрылось крышкой. У АКМС пенал убирается в карман

сумки для магазинов.

9) Присоединить магазин к автомату Удерживая автомат левой рукой за шейку приклада или цевье, правой рукой ввести в окно ствольной коробки зацеп магазина и повернуть магазин на себя так, чтобы защелка заскочила за опорный выступ магазина.

### Практическое занятие № 7

Подготовка оружия к стрельбе.

Цель: Приобретение обучающимися правил и навыков обращения с оружием. Хранение его и подготовка к стрельбе.

Автомат должен содержаться в чистоте и полной исправности, быть готовым к действию. Это достигается своевременной и умелой чисткой, смазкой и правильным хранением. Обращаться с автоматом нужно бережно. При проверке работы ударно-спускового механизма автомата не производят излишних спусков курка.

При казарменном и лагерном расположении автомат хранится в пирамиде ; в особом отделении той же пирамиды хранятся магазины, сумка для магазинов, штык-нож в ножнах и масленка, а для автомата со складывающимся прикладом, кроме того, пенал с принадлежностью и чехол для автомата.

Сумка для магазинов и ремень должны храниться чистыми и сухими.

При временном расположении в каком-либо здании автомат хранится в сухом месте в удалении от дверей, печей и нагревательных приборов. В боевой обстановке военнослужащий должен автомат держать при себе, в руках.

Задание.

Ознакомиться с частями и механизмами АКМ.

Разобраться и понять принцип работы частей и механизмов при производстве выстрела.

Выполнить неполную разборку (сборку) АКМ.

Отработать норматив по неполной разборке сборке АКМ.

Содержание отчета.

Дать определение назначения АК-74.

Выписать тактико-технические характеристики АК-74.

Выписать основные части АК в порядке неполной разборки (сборки).

Выписать основные правила хранения и ухода за АК.

Выписать основные правила безопасности при обращении с оружием.

Контрольные вопросы:

Предназначение и боевые свойства автомата Калашникова?

Какие основные характеристики стрельбы из автомата Калашникова вы можете назвать?

На чем основано автоматическое действие автомата Калашникова?

Какие основные части и механизмы автомата Калашникова вы знаете?

Принцип работы частей и механизмов АК при производстве выстрела.

С какой целью проводится неполная разборка и сборка автомата Калашникова?

На каких частях автомата Калашникова проставлен его серийный номер?

Почему не рекомендуется и даже вредна частая разборка автомата Калашникова?

В каких случаях проводится полная разборка автомата Калашникова?

Выводы:

1) Основным видом автоматического стрелкового оружия в Вооруженных Силах Российской Федерации является 5.45-мм автомат Калашникова (АК-74)

- 2) Разборка и сборка автомата производится на столе или на чистой подстилке.
- 3) Обращаться с частями и механизмами автомата Калашникова следует осторожно, не класть одну часть на другую и не применять излишних усилий и резких ударов.
- 4) При сборке автомата сличаются номера на его частях с номером на ствольной коробке.
- 5) Полная разборка автомата Калашникова проводится только при его сильном загрязнении.
- 6) При обращении с оружием нельзя забывать про меры безопасности.

Используемая литература.

Основы безопасности жизнедеятельности 10,11 кл., АТ Смирнов, Б.О. Хренников, изд.

Просвещение, Москва 2009г.

Безопасность жизнедеятельности, учебное пособие СПО, А.Т. Смирнов, М. А. Шахраманьян и др., изд. Дрофа, 2010г

Безопасность жизнедеятельности, учебное пособие СПО, Э.А. Арустамов, Н.В. Косолапов и др., изд.8 стереотип., изд. центр «Академия», 2009г

Учебник сержанта войск РХБ защиты МО РФ, под редакцией генерал-майора Мельника Ю.Р. изд. «Ульяновский дом печати»

Практическое занятие № 8

Порядок наложения повязки при ранении головы, туловища, верхних и нижних конечностей

Правила наложения стерильных повязок на голову и Крестообразную повязку на грудь (рис. 7, б) накладывают снизу круговыми, фиксирующими 2-3 ходами бинта (1-2), далее со спины справа на левое надплечье (3), фиксирующим круговым ходом (4), снизу через правое надплечье (5), опять вокруг грудной клетки; конец бинта последнего кругового хода закрепляют булавкой. Грудь. При травмах головы могут накладываться различные типы бинтовых повязок, повязок с использованием косынок, стерильных салфеток и лейкопластыря. Выбор типа, повязки зависит от расположения и характера раны.

При проникающих ранениях грудной клетки (пневмотораксе) на рану надо наложить внутренней стерильной поверхностью прорезиненную оболочку, а на нее стерильные подушечки пакета перевязочного индивидуального и туго забинтовать. При отсутствии пакета герметичная повязка может быть наложена с использованием лейкопластыря, как показано на рис. 8. Полоски пластыря, начиная на 1-2 см выше раны, черепицеобразно приклеивают к коже, закрывая таким образом всю раневую поверхность. На лейкопластырь кладут стерильную салфетку или стерильный бинт в 3-4 слоя, далее слой ваты и туго забинтовывают.

Особую опасность для пораженного представляют ранения, сопровождающиеся пневмотораксом со значительным кровотечением. В этих случаях наложить герметичную повязку с помощью лейкопластыря, как правило, не удастся. Наиболее целесообразно рану закрыть воздухо непроницаемым материалом (клеенкой, целлофаном) и наложить повязку, с утолщенным слоем ваты или марли. Транспортировка пораженных с наличием пневмоторакса должна производиться на санитарных носилках. Больные Рис. 8. Наложение повязки лейкопластырем - находятся в полусидячем положении.

При обширных ожогах головы или груди наиболее щадящей является косыночная повязка.

Ожоговую поверхность закрывают стерильными салфетками, которые фиксируются косынками.

Правила наложения стерильных повязок на живот и верхние конечности. Из травм области живота наиболее опасными для жизни пораженного являются проникающие ранения. При них из раны могут выпадать внутренние органы, петли кишок и сальник, возникнуть сильное кровотечение.

При выпадении внутренних органов их нельзя вправлять в брюшную полость. Рану следует закрыть стерильной салфеткой или стерильным бинтом вокруг выпавших внутренностей. На салфетку надо положить мягкое ватно-марлевое кольцо и наложить не слишком туго повязку.

Пораженному с проникающим ранением живота нельзя давать пить, ему можно только смочить губы водой. На верхнюю часть живота накладывается стерильная повязка, при которой бинтование проводится последовательными круговыми ходами снизу вверх. На нижней части живота спиральная повязка сползает, поэтому здесь накладывают колосовидную повязку на живот и паховую область (рис. 9, а, б). Она начинается с круговых ходов вокруг живота (1-3), затем ход бинта по наружной поверхности бедра (4) переходит вокруг него (5) по наружной поверхности бедра (6), и далее опять делают круговые ходы вокруг живота (7). При обширных ожогах живота могут накладываться косыночные повязки.





Рис. 9.

Небольшие непроникающие раны живота, фурункулы закрываются наклейкой с использованием клеола или лейкопластыря.

На верхние конечности обычно накладывают спиральные, колосовидные и крестообразные повязки.

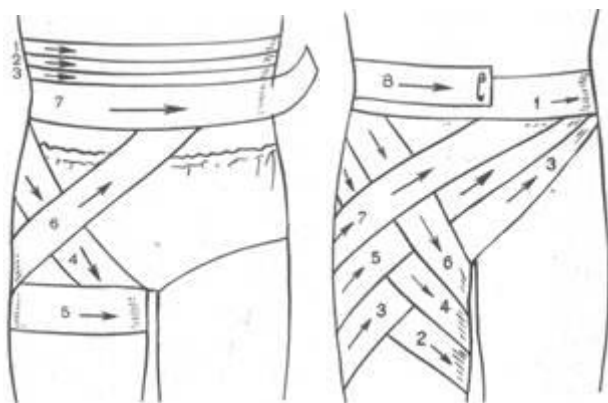
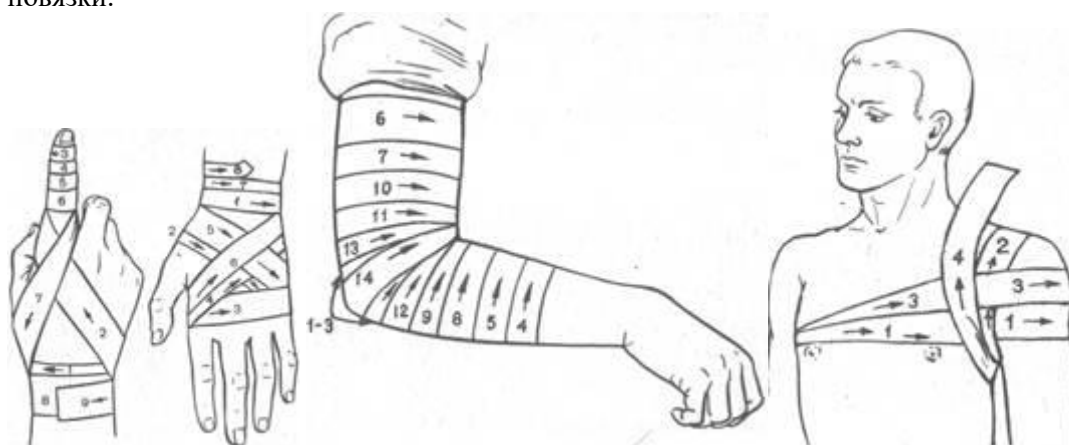

а б в

Рис. 10. Рис. 11.

Спиральную повязку на палец (рис. 10, а) начинают ходом вокруг запястья (1), далее бинт ведут по тылу кисти к ногтевой фаланге (2) и делают спиральные ходы бинта от конца до основания (3-6) и обратным ходом по тылу кисти (7) закрепляют бинт на запястье (8-9).

Крестообразную повязку при повреждении ладонной или тыльной поверхности кисти накладывают, начиная с фиксирующего хода на запястье (1), а далее по тылу кисти на ладонь, как показано на рис. 10, б.

На плечо и предплечье накладывают спиральные повязки, бинтуя снизу вверх, периодически перегибая бинт. Повязку на локтевой сустав (рис. 10, в) накладывают, начиная 2-3 ходами (1-3) бинта через локтевую ямку и далее спиральными ходами бинта, попеременно чередуя их на предплечье (4, 5, 8, 9, 12) и плече (6, 7, 10, 11, 13) с перекрещиванием в локтевой ямке.

Повязку на плечевой сустав (рис. 11) накладывают, начиная от здоровой стороны из подмышечной впадины по груди (1) и наружной поверхности поврежденного плеча сзади через подмышечную впадину на плечо (2), по спине через здоровую подмышечную впадину на грудь (3) и, повторяя ходы бинта, пока не закроют весь сустав, закрепляют конец бинта на груди булавкой.

На культю предплечья или плеча после остановки кровотечения накладывается косыночная повязка. Под косынку на раневую поверхность накладываются стерильная салфетка и слой ваты, которые туго фиксируются косынкой.



Рис. 12 Рис. 13

Правила наложения стерильных повязок на нижние конечности. Повязки на нижние конечности в области стопы и голени накладываются после их освобождения от обуви.

Повязку на область пятки (рис. 12) накладывают первым ходом бинта через наиболее выступающую ее часть (1), далее поочередно выше (2) и ниже (3) первого хода бинта, а для ее фиксации делают косые (4) и восьмиобразные (5) ходы бинта.

На голеностопный сустав накладывают восьмиобразную повязку (рис. 13). Первый фиксирующий ход бинта делают выше лодыжки (1), далее вниз на подошву (2) и вокруг стопы (3), затем бинт ведут по тыльной поверхности стопы (4) выше лодыжки и возвращаются (5) на стопу, затем на лодыжку (6), закрепляют конец бинта круговыми ходами (7 и 8) выше лодыжки.

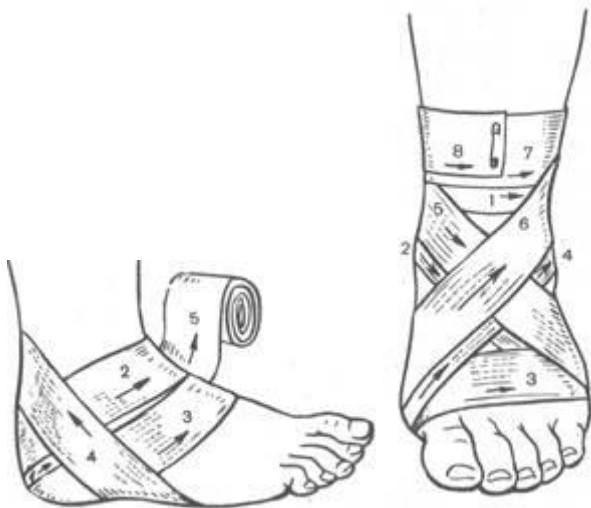
На голень и бедро накладывают спиральные повязки так же, как на предплечье и плечо.

Повязку на коленный сустав накладывают, начиная с кругового хода через надколенную чашечку, а затем ходы бинта попеременно идут ниже и выше, перекрещиваясь в подколенной ямке.

При травматической ампутации нижней конечности прежде всего останавливают кровотечение путем наложения жгута или закрутки, а затем, введя противоболевое средство, закрывают культю повязкой. На рану кладут ватно-марлевую подушечку, которую фиксируют попеременно круговыми и продольными ходами бинта на культю.

На раны волосистой части головы накладывается повязка в виде «чепца» (рис. 3), которая укрепляется полоской бинта за нижнюю челюсть.

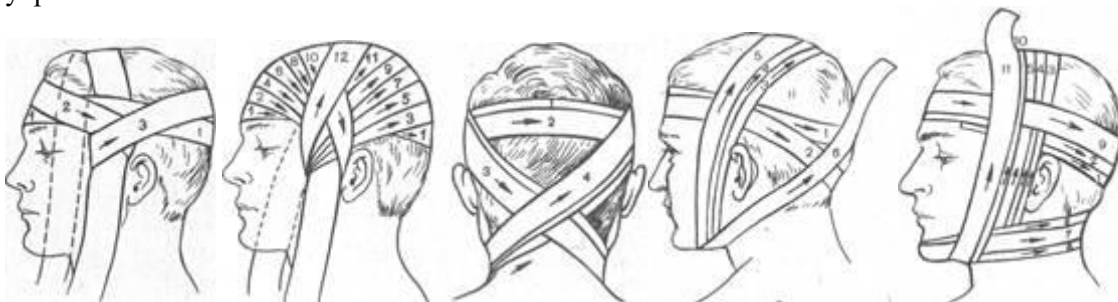

а б а б

Рис. 3. Рис. 4. Рис. 5.

От бинта отрывают кусок размером до 1 м и кладут серединой поверх стерильной салфетки, закрывающей рану, на область темени, концы его спускают вертикально вниз впереди ушей и удерживают в натянутом состоянии. Вокруг головы (рис. 3, а) делают круговой закрепляющий ход (1), затем, дойдя до завязки, бинт оборачивают вокруг нее и ведут косо на затылок (3).

Чередую ходы бинта через затылок и лоб (2-12), каждый раз направляя его более вертикально, закрывают всю волосистую часть головы (рис. 3, б). После этого 2-3 круговыми ходами укрепляют повязку. Концы завязки завязывают бантом под подбородком.

При ранении шеи, гортани или затылка, накладывают крестообразную повязку (рис. 4).

Круговыми ходами бинт сначала укрепляют вокруг головы (1, 2), а затем выше и позади левого уха его спускают в косом направлении вниз на шею (3).

Далее бинт идет по правой боковой поверхности шеи, закрывает ее переднюю поверхность и возвращается на затылок (4), проходит выше правого и левого уха, повторяет сделанные ходы.

Повязка закрепляется ходами бинта вокруг головы. Правила наложения стерильных повязок на

голову и грудь. При травмах головы могут накладываться различные типы бинтовых повязок, повязок с использованием косынок, стерильных салфеток и лейкопластыря. Выбор типа, повязки зависит от расположения и характера раны.

На раны волосистой части головы накладывается повязка в виде «чепца» (рис. 3), которая укрепляется полоской бинта за нижнюю челюсть.

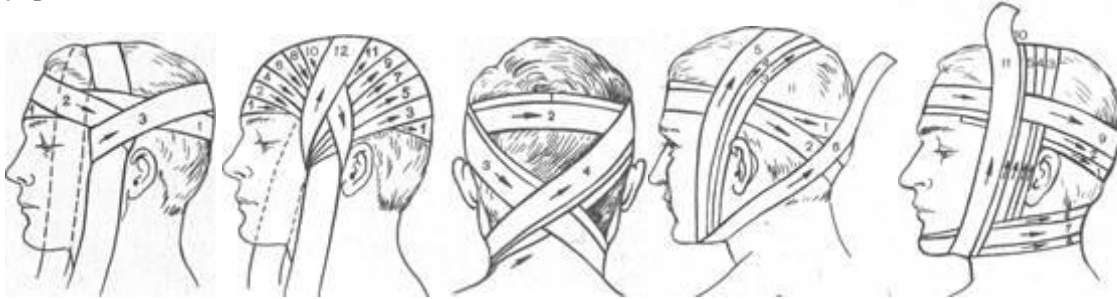

а б а б

Рис. 3. Рис. 4. Рис. 5.

От бинта отрывают кусок размером до 1 м и кладут серединой поверх стерильной салфетки, закрывающей рану, на область темени, концы его спускают вертикально вниз впереди ушей и удерживают в натянутом состоянии. Вокруг головы (рис. 3, а) делают круговой закрепляющий ход (1), затем, дойдя до завязки, бинт оборачивают вокруг нее и ведут косо на затылок (3). Чередую ходы бинта через затылок и лоб (2-12), каждый раз направляя его более вертикально, закрывают всю волосистую часть головы (рис. 3, б). После этого 2-3 круговыми ходами укрепляют повязку. Концы завязки завязывают бантом под подбородком.

При ранении шеи, гортани или затылка, накладывают крестообразную повязку (рис. 4).

Круговыми ходами бинт сначала укрепляют вокруг головы (1, 2), а затем выше и позади левого уха его спускают в косом направлении вниз на шею (3).

Далее бинт идет по правой боковой поверхности шеи, закрывает ее переднюю поверхность и возвращается на затылок (4), проходит выше правого и левого уха, повторяет сделанные ходы.

Повязка закрепляется ходами бинта вокруг головы.

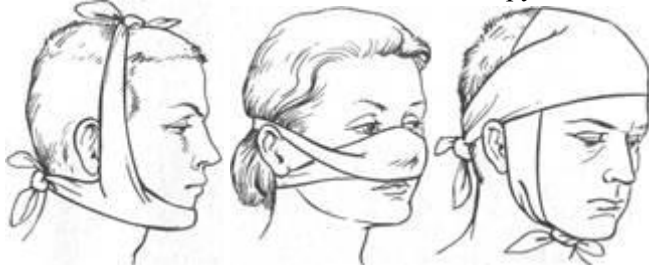

а б в

Рис. 5.

При обширных ранах головы, их расположении в области лица лучше накладывать повязку в виде «уздечки» (рис. 5).

Повязку 2-3 закрепляющих круговых ходов через лоб (1) бинт ведут по затылку (2) на шею и подбородок, делают несколько вертикальных ходов (3-5) через подбородок и темя, затем из-под подбородка бинт идет по затылку (6). Чтобы закрыть шею, гортань и подбородок, повязка накладывается, как показано на рис. 5, б. На нос, лоб и подбородок накладывают пращевидную повязку (рис. 6). Под повязку на раневую поверхность подкладывают стерильную салфетку или бинт.

Повязка на один глаз начинается с закрепленного хода вокруг головы. Далее бинт ведут с латышка под правое ухо на правый глаз или под левое ухо на левый глаз. Затем ходы бинта чередуют: один – через глаз, второй – вокруг головы. Повязка на оба глаза состоит из сочетания двух повязок, накладываемых на левый и правый глаз.





а б

Рис. 7. Рис. 8.

На грудь накладывают спиральную или крестообразную повязку. Для спиральной повязки (рис. 7, а) отрезают конец бинта длиной около 1,5 м, кладут его на здоровое надплечье и оставляют висеть (1) косо на груди. Бинтом, начиная снизу со спины, спиральными ходами (2-9) бинтуют грудную клетку. Свободно висящие концы куска бинта связывают.

Крестообразную повязку на грудь (рис. 7, б) накладывают снизу круговыми, фиксирующими 2-3 ходами бинта (1-2), далее со спины справа на левое надплечье (3), фиксирующим круговым ходом (4), снизу через правое надплечье (5), опять вокруг грудной клетки; конец бинта последнего кругового хода закрепляют булавкой.

При проникающих ранениях грудной клетки (пневмотораксе) на рану надо наложить внутренней стерильной поверхностью прорезиненную оболочку, а на нее стерильные подушечки пакета перевязочного индивидуального и туго забинтовать. При отсутствии пакета герметичная повязка может быть наложена с использованием лейкопластыря, как показано на рис. 8. Полоски пластыря, начиная на 1-2 см выше раны, черепицеобразно приклеивают к коже, закрывая таким образом всю раневую поверхность. На лейкопластырь кладут стерильную салфетку или стерильный бинт в 3-4 слоя, далее слой ваты и туго забинтовывают.

Особую опасность для пораженного представляют ранения, сопровождающиеся пневмотораксом со значительным кровотечением. В этих случаях наложить герметичную повязку с помощью лейкопластыря, как правило, не удастся. Наиболее целесообразно рану закрыть воздухонепроницаемым материалом (клеенкой, целлофаном) и наложить повязку, с утолщенным слоем ваты или марли. Транспортировка пораженных с наличием пневмоторакса должна производиться на санитарных носилках. Больные Рис. 8. Наложение повязки лейкопластырем - находятся в полусидячем положении.

При обширных ожогах головы или груди наиболее щадящей является косыночная повязка. Ожоговую поверхность закрывают стерильными салфетками, которые фиксируются косынками. Правила наложения стерильных повязок на живот и верхние конечности. Из травм области живота наиболее опасными для жизни пораженного являются проникающие ранения. При них из раны могут выпадать внутренние органы, петли кишок и сальник, возникнуть сильное кровотечение.

При выпадении внутренних органов их нельзя вправлять в брюшную полость. Рану следует закрыть стерильной салфеткой или стерильным бинтом вокруг выпавших внутренностей. На салфетку надо положить мягкое ватно-марлевое кольцо и наложить не слишком туго повязку. Пораженному с проникающим ранением живота нельзя давать пить, ему можно только смочить губы водой. На верхнюю часть живота накладывается стерильная повязка, при которой бинтование проводится последовательными круговыми ходами снизу вверх. На нижней части живота спиральная повязка сползает, поэтому здесь накладывают колосовидную повязку на живот и паховую область (рис. 9, а, б). Она начинается с круговых ходов вокруг живота (1-3), затем ход бинта по наружной поверхности бедра (4) переходит вокруг него (5) по наружной поверхности бедра (6), и далее опять делают круговые ходы вокруг живота (7). При обширных ожогах живота могут накладываться косыночные повязки.



Рис. 9.

Небольшие непроникающие раны живота, фурункулы закрываются наклейкой с использованием клеола или лейкопластыря.

На верхние конечности обычно накладывают спиральные, колосовидные и крестообразные повязки.

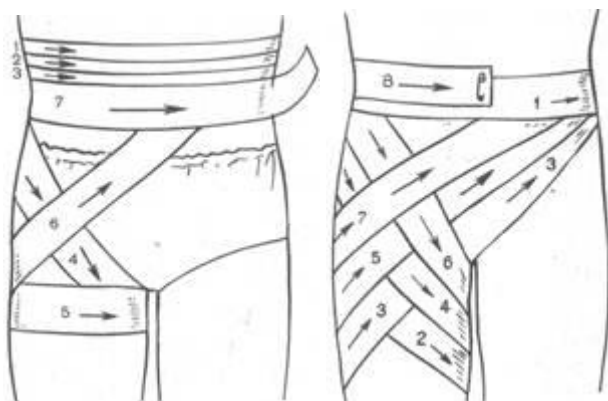
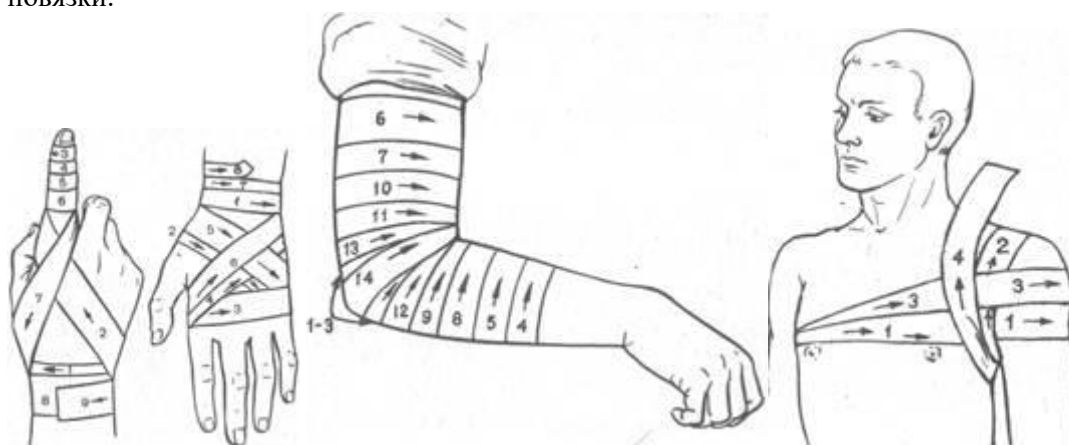

а б в

Рис. 10. Рис. 11.

Спиральную повязку на палец (рис. 10, а) начинают ходом вокруг запястья (1), далее бинт ведут по тылу кисти к ногтевой фаланге (2) и делают спиральные ходы бинта от конца до основания (3-6) и обратным ходом по тылу кисти (7) закрепляют бинт на запястье (8-9).

Крестообразную повязку при повреждении ладонной или тыльной поверхности кисти накладывают, начиная с фиксирующего хода на запястье (1), а далее по тылу кисти на ладонь, как показано на рис. 10, б.

На плечо и предплечье накладывают спиральные повязки, бинтуя снизу вверх, периодически перегибая бинт. Повязку на локтевой сустав (рис. 10, в) накладывают, начиная 2-3 ходами (1-3) бинта через локтевую ямку и далее спиральными ходами бинта, попеременно чередуя их на предплечье (4, 5, 8, 9, 12) и плече (6, 7, 10, 11, 13) с перекрещиванием в локтевой ямке.

Повязку на плечевой сустав (рис. 11) накладывают, начиная от здоровой стороны из подмышечной впадины по груди (1) и наружной поверхности поврежденного плеча сзади через подмышечную впадину на плечо (2), по спине через здоровую подмышечную впадину на грудь (3) и, повторяя ходы бинта, пока не закроют весь сустав, закрепляют конец бинта на груди булавкой.

На культю предплечья или плеча после остановки кровотечения накладывается косыночная повязка. Под косынку на раневую поверхность накладываются стерильная салфетка и слой ваты, которые туго фиксируются косынкой.



Рис. 12 Рис. 13

Правила наложения стерильных повязок на нижние конечности. Повязки на нижние конечности в области стопы и голени накладываются после их освобождения от обуви.

Повязку на область пятки (рис. 12) накладывают первым ходом бинта через наиболее выступающую ее часть (1), далее поочередно выше (2) и ниже (3) первого хода бинта, а для ее фиксации делают косые (4) и восьмиобразные (5) ходы бинта.

На голеностопный сустав накладывают восьмиобразную повязку (рис. 13). Первый фиксирующий ход бинта делают выше лодыжки (1), далее вниз на подошву (2) и вокруг стопы (3), затем бинт ведут по тыльной поверхности стопы (4) выше лодыжки и возвращаются (5) на стопу, затем на лодыжку (6), закрепляют конец бинта круговыми ходами (7 и 8) выше лодыжки.

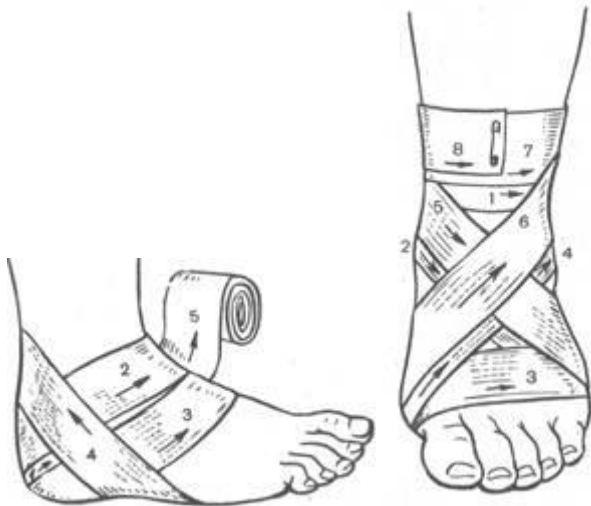
На голень и бедро накладывают спиральные повязки так же, как на предплечье и плечо.

Повязку на коленный сустав накладывают, начиная с кругового хода через надколенную чашечку, а затем ходы бинта попеременно идут ниже и выше, перекрещиваясь в подколенной ямке.

При травматической ампутации нижней конечности прежде всего останавливают кровотечение путем наложения жгута или закрутки, а затем, введя противоболевое средство, закрывают культю повязкой. На рану кладут ватно-марлевую подушечку, которую фиксируют попеременно круговыми и продольными ходами бинта на культю.

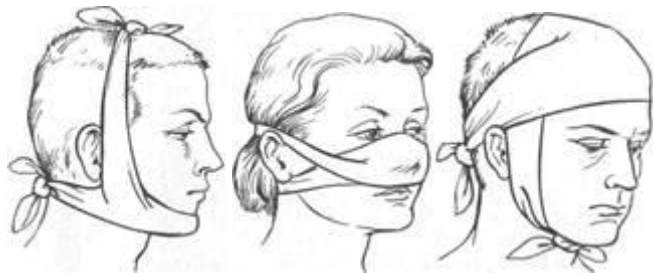

а б в

Рис. 5.

При обширных ранах головы, их расположении в области лица лучше накладывать повязку в виде «уздечки» (рис. 5).

Повязку 2-3 закрепляющих круговых ходов через лоб (1) бинт ведут по затылку (2) на шею и подбородок, делают несколько вертикальных ходов (3-5) через подбородок и темя, затем из-под подбородка бинт идет по затылку (6). Чтобы закрыть шею, гортань и подбородок, повязка накладывается, как показано на рис. 5, 6. На нос, лоб и подбородок накладывают пращевидную повязку (рис. 6). Под повязку на раневую поверхность подкладывают стерильную салфетку или бинт.

Повязка на один глаз начинается с закрепленного хода вокруг головы. Далее бинт ведут с латылка под правое ухо на правый глаз или под левое ухо на левый глаз. Затем ходы бинта чередуют: один – через глаз, второй – вокруг головы. Повязка на оба глаза состоит из сочетания двух повязок, накладываемых на левый и правый глаз.

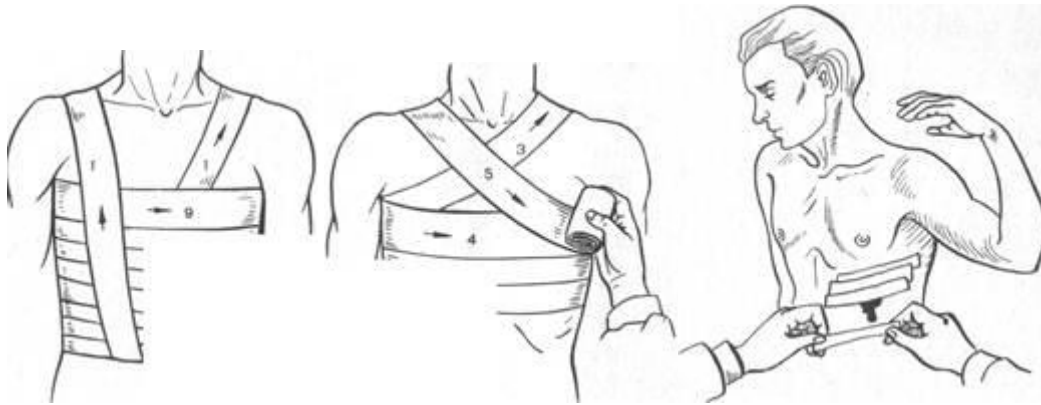

а б

Рис. 7. Рис. 8.

На грудь накладывают спиральную или крестообразную повязку. Для спиральной повязки (рис. 7, а) отрезают конец бинта длиной около 1,5 м, кладут его на здоровое надплечье и оставляют висеть (1) косо на груди. Бинтом, начиная снизу со спины, спиральными ходами (2-9) бинтуют грудную клетку. Свободно висящие концы куска бинта связывают.

## УЧЕБНЫЕ СБОРЫ

### Практическое занятие № 1

Введение. Инструктаж по правилам поведения, технике безопасности и порядке прохождения сборов.

Цель: определение обязанностей и задач при проведении учебных сборов

- определение главных направлений в организации и проведении сборов, решении поставленных задач по подготовке молодежи к военной службе,
- освещение проблем патриотического воспитания и обмен опытом работы в целях повышения его эффективности.

Содержание работы помогает правильно организовать проведение военных сборов с учетом современных требований по выполнению учебно- воспитательных задач, здоровьесберегающих технологий, с соблюдением мер безопасности жизнедеятельности.

Информацию, содержащуюся в данной работе можно использовать при подготовке, организации и проведении военно- спортивных мероприятий, сборов, соревнований военно- прикладной направленности, на занятиях по изучению основ военной службы. При проведении урочной или практической формы занятий данную информацию можно преподавать методом рассказа, инструктажей, тестирования, зачетов.

Работа по данной тематике эффективна в старшей возрастной группе. При использовании этого материала в практической деятельности учащихся возрастает их сознательное отношение к выполняемой деятельности, самостоятельность и ответственность, значительно повышает уровень патриотического воспитания. Если патриотизм - это олицетворение любви к Отечеству, сопричастность с его историей, составляющая духовно-нравственной основы личности, гражданская позиция и потребность в достойном, самоотверженном служении Родине, то военно-патриотическое воспитание призвано готовить подрастающее поколение к достойному служению Отечеству, защищать интересы страны. А это многокомпонентное образование, соответствующее всей системе требований общества и его Вооруженных Сил.

К числу ценностей, на которых основывается военно-патриотическое воспитание, относятся:

- гражданский долг - постоянная внутренняя потребность в высоконравственном отношении к воинским и иным социально значимым требованиям государства;
- воинский долг - система социально значимых ценностей и морально-правовых обязанностей военнослужащих, выражающая готовность отстаивать интересы народа и защищать Родину, верность военной присяге, всему тому, что выражено в Законах Конституции РФ, воинских уставах;
- воинское мастерство - уровень профессиональной подготовленности к выполнению военной службы в мирное время, в период подготовки и ведения боевых действий;

- профессионализм - степень овладения, военных специальностей и умением успешно выполнять поставленные задачи.

И, наконец, признаем объективную взаимосвязь военно-патриотического и умственного воспитания; последнее формирует культуру умственного труда, значение которой огромно в свет современных высоких требований военной службы, предполагающих наличие у каждого воина способности оперативно находить оптимальные решения в экстремальных условиях. Ведь сама воинская служба для юноши - это уже экстремальная среда, где необходима психологическая и физическая подготовка.

Конечным результатом реализации программы учебных пятидневных сборов предполагается положительная динамика роста патриотизма в стране, возрастание социальной и трудовой активности граждан, особенно молодежи, их вклада в развитие основных сфер жизни и деятельности общества и государства, преодоление экстремистских проявлений отдельных групп граждан и других негативных явлений, возрождение духовности, социально-экономическая и политическая стабильность и укрепление национальной безопасности. Стимулирование проявления патриотизма в служебной, военной, трудовой и общественной деятельности граждан России.

Целями сборов являются:

- подготовка юношей к службе в Вооруженных Силах нашей страны, выполнению ими конституционного долга по защите Отечества;
- закрепление теоретических знаний, полученных на занятиях по ОБЖ в школе, приобретение практических навыков, необходимых юношам для быстрой адаптации с поступлением на военную службу;
- воспитание у юношей гордости за Вооруженные Силы, готовности к службе в их рядах и защите своей Родины.

Воспитательно-образовательные цели здесь сформулированы так:

- закрепить и углубить убежденность учащихся в необходимости укрепления обороны страны, в том, что каждый молодой человек должен готовить себя к защите Родины;
- изложить основные положения о защите государства, показать их развитие в документах правительства о назначении и функциях Вооруженных Сил;
- вести пропаганду боевых традиций ВС, прививать учащимся чувство любви и уважения к Армии и Военно-Морскому Флоту;
- формировать у учащихся умения объяснять ситуации военно-политического характера с позиций объективных, научных позиций, применять полученные знания и умения на уроках и при проведении внешкольных военно-патриотических мероприятий; осуществлять самоподготовку к будущей воинской деятельности и защите Отечества.

Преподавателю следует выделять опорные понятия, законы, основные мировоззренческие идеи изучаемой темы, которые необходимо связать с жизненным опытом и основными видами деятельности учащихся:

«концепция разоружения»;

«военная доктрина»;

«концепция всеобъемлющей системы международной безопасности»;

«патриотизм и интернационализм»;

«боевой потенциал Вооруженных Сил»;

«единство армии и народа»;

«воинский долг».

Процесс организации усвоения понятий и законов, сквозных мировоззренческих идей должен проходить с учетом межпредметных связей.

Для обеспечения организованного проведения военно-полевых сборов оформляется необходимая документация: приказы, инструктажи учащихся, проводятся родительские собрания, обеспечивающие порядок дисциплину и безопасность.

В приказах директора образовательного учреждения определяется ответственность лиц, организующих данное мероприятие, их действия по реализации поставленных задач. Инструкции, составленные преподавателем – организатором ОБЖ должны учитывать весь объем мер безопасности на сборах. Результаты инструктажа закрепляются подписью учащихся в ведомостях, что обеспечивает сознательность и ответственность учащихся на сборах и проведении учебно-воспитательного процесса. Ознакомление родителей с условиями прохождения их детьми учебно – полевых сборов, организацией обучения и быта, определяют должную меру ответственности и участия в подготовке своих детей к сборам.

Немаловажное значение при подготовке к сборам имеет написание планов – конспектов проводимых занятий. В планах занятий должны программироваться все цели и задачи, методы и средства их решения. Для проведения сборов учащиеся готовят все необходимое имущество, обеспечивающее соблюдение правил гигиены и сохранения здоровья, принадлежности для проведения занятий.

Одежда должна соответствовать погодным условиям и изменяющемуся температурному режиму, а также видам деятельности. Необходимый минимум принадлежностей для обеспечения бытовых потребностей необходим для каждого ученика. Средства гигиены имеют особо важное значение, так как большая часть занятий проводится в природных условиях.

## Практическое занятие № 2 Размещение и быт военнослужащих

Порядок размещения и организация быта военнослужащих определены Уставом внутренней службы Вооруженных Сил Российской Федерации.

Рассмотрим, какие помещения должны быть в соответствии с этим Уставом в каждом подразделении (в роте).

Спальное помещение (жилые комнаты)

Размещение военнослужащих в нем должно быть произведено из расчета не менее 12 м<sup>3</sup> воздуха на одного человека.

Кровати располагают в последовательности, соответствующей штатно-должностному списку роты, в один или в два яруса. Около них должно оставаться место для прикроватных тумбочек.

Между рядами кроватей предусмотрено место для построения личного состава.

В прикроватной тумбочке военнослужащему разрешено хранить туалетные и бритвенные принадлежности, носовые платки, подворотнички, принадлежности для чистки одежды и обуви, другие мелкие предметы личного пользования, а также книги, уставы, фотоальбомы, тетради и другие письменные принадлежности.

Постели военнослужащих должны быть однообразно заправлены. Военнослужащим запрещено садиться и ложиться на них в обмундировании (за исключением дежурного по роте при отдыхе) и в обуви.

Перед сном военнослужащие аккуратно и однообразно укладывают повседневное обмундирование на табурете, который должен стоять в ногах у кровати.

Комната информирования и досуга (психологической разгрузки)

Канцелярия роты

Комната для хранения оружия

Стрелковое оружие и боеприпасы в подразделениях хранят в отдельной комнате с металлическими решетками на окнах, находящейся под постоянной охраной лиц суточного наряда.

Комната (место) для чистки оружия

Комната (место) для спортивных занятий

Комната (место) для спортивных занятий, оборудованная спортивными тренажерами, гимнастическими снарядами, гириями, гантелями и другим спортивным инвентарем.

Комната бытового обслуживания

В ней должны быть столы для утюжки обмундирования; плакаты с правилами его ношения; зеркала; стулья или табуреты; необходимое количество утюгов; инвентарь и инструмент для ремонта обмундирования, обуви и стрижки.

Кладовая для хранения имущества роты и личных вещей военнослужащих

Она предназначена для хранения стальных шлемов, средств индивидуальной защиты (кроме противогазов), парадного обмундирования, спортивной формы и личных вещей военнослужащих.

Комната (место) для курения и чистки обуви

Она должна быть оборудована вытяжной вентиляцией и укомплектована средствами пожаротушения.

Сушилка для обмундирования

Комната для умывания

В ней должно быть по одному умывальнику на 5—7 человек, ножная ванна с проточной водой на 30—35 человек, а также мойка на этажную казарменную секцию для стирки обмундирования военнослужащих.

Душевая

Она должна быть оборудована из расчета один кран на 15—20 человек.

## Туалет

На каждые 10—12 человек в нем должно приходиться по одной закрывающейся кабине с унитазом (очком) и одному писсуару.

При оборудовании помещений жилыми ячейками с блоком бытовых помещений: душевая, умывальник и туалет на 3—4 человека.

Для проведения занятий в полку оборудуют необходимые классы.

В каждой воинской части должна быть комната боевой славы или истории части и Книга почета воинской части.

## Практическое занятие № 3

### Организация внутренней службы.

Суточный наряд назначается для поддержания внутреннего порядка, охраны личного состава, вооружения, военной техники и боеприпасов, помещений и имущества воинской части, контроля за состоянием дел в подразделениях и своевременного принятия мер по предупреждению правонарушений. Состав суточного наряда объявляется в приказе по воинской части. В суточный наряд назначаются: дежурный по роте (как правило, из числа сержантов), дневальные по роте (лица рядового состава). Лица суточного наряда вооружены штык-ножами, а при необходимости при нахождении воинской части в зоне боевых действий и автоматическим оружием.

Дежурный по роте подчиняется дежурному по воинской части, командиру и старшине роты. Его обязанности:

- а) оповещать военнослужащих в случае тревоги;
- б) следить за точным выполнением распорядка дня в роте;
- в) знать место нахождения роты, наличие людей, находящихся в наряде или в санчасти, либо в увольнении;
- г) выдавать оружие только по приказу дежурного по части или командира части, делая записи в книге выдачи оружия и боеприпасов. Ключи от комнаты для хранения оружия, которые он не имеет права передавать никому, постоянно находятся только у дежурного;
- д) в случае каких либо происшествий в роте принимать меры по наведению порядка и немедленно доложить о происшествии командиру роты, а в его отсутствие – старшине роты, а также дежурному по части;
- е) следить за тщательной уборкой и содержанием помещений роты.

Обязанности дневального по роте

1. Постоянно находиться в расположении роты и наблюдать за комнатой хранения оружия.
2. Не пропускать посторонних лиц и не допускать выноса оружия и боеприпасов без разрешения дежурного по роте.
3. Докладывать обо всех происшествиях дежурному по роте.
4. Будить личный состав по тревоге, своевременно подавать команды в соответствии с распорядком дня.
5. Следить за чистотой и порядком в помещениях, что бы военнослужащие курили, чистили обувь и одежду только в специально отведенных местах.
6. По прибытию в расположение роты командира роты или офицера, занимающего более высокую должность, подавать команду «Смирно!».
7. По прибытию в роту любого другого офицера или старшины роты вызвать дежурного по роте.
8. Выполнять обязанности дежурного по роте в его отсутствие.

На посту дневального находятся:

- 1) стенд с документацией по роте;
- 2) тумбочка, телефоны, устав внутренней службы, огнетушитель;
- 3) инструкции на случай тревоги, сбора, пожара;
- 4) список военнослужащих, проживающих вне казармы, адреса и способы их оповещения;
- 5) схема участка территории воинской части;
- 6) образцы формы одежды;
- 7) книга приема и сдачи дежурства;
- 8) книга выдачи оружия;
- 9) книга записи больных и увольняемых.

## Практическое занятие №4 Организация караульной службы

Несение караульной службы является выполнением боев задачи и требует от личного состава точного соблюдения всех положений настоящего Устава, высокой бдительности, непреклонной решимости и инициативы. Виновные в нарушении требований караульной службы несут дисциплинарную или уголовную ответственность. Для несения караульной службы назначаются караулы. Караулом называется вооруженное подразделение, назначенное для выполнения боевой задачи по охране и обороне боевых знамен, военных и государственных объектов, а также для охраны лиц содержащихся на гауптвахте и в дисциплинарном батальоне. Караулы бывают гарнизонные и внутренние (корабельные); они могут быть постоянными или временными. Гарнизонный караул назначается для охраны и обороны объект( армейского, окружного или центрального подчинения, не имеющего своих подразделений охраны, объектов общегарнизонного значения, объектов соединений или нескольких воинских частей, расположенных в непосредственной близости один от другого, а также для охраны лиц, содержащихся на гарнизонной гауптвахте. Внутренний (корабельный) караул назначается для охраны обороны объектов одной воинской части (корабля). Самолеты (вертолеты) и другие объекты авиационной части на аэродроме охраняются и обороняются внутренним караулом, назначаемым от авиационно-технической части. Постоянные караулы предусматриваются расписанием караулов. Временные караулы в расписание караулов не включаются; они назначаются приказом начальника гарнизона или командира воинской части для охраны и обороны военного имущества при погрузке разгрузке) или временном складировании, при сопровождении воинских грузов, перевозимых различными видами транспорта, а также для охраны арестованных (заключенных под стражу). Гарнизонные караулы подчиняются начальнику гарнизона, военному коменданту гарнизона, дежурному по караулам и его помощнику; караул при гарнизонной гауптвахте, кроме того, подчиняется начальнику гауптвахты. Внутренние (корабельные) караулы подчиняются командиру воинской части (командиру корабля), дежурному по воинской части кораблю) и его помощнику, если помощник дежурного по воинской части офицер. Внутренний караул, охраняющий объекты батальона дивизиона), расположенного отдельно от остальных подразделений воинской части, кроме того, подчиняется командиру этого батальона дивизиона) и дежурному по батальону (дивизиону) в воинском звании, равном с начальником караула, или по званию старше его. Помощнику дежурного по воинской части, назначенному из числа прапорщиков, подчиняются караулы, начальники которых не офицеры, а помощнику дежурного по воинской части, назначенному из числа сержантов, подчиняются караулы, начальники которых назначены из числа сержантов. Караулы переходят в подчинение этим лицам с момента подачи во время развода команды «Смирно» для встречи дежурного по караулам (по воинской части, кораблю), а выходят из их подчинения с момента подачи начальником караула команды «Шагом—марш» для следования в свою воинскую часть (подразделение) после смены. В состав караула назначаются: начальник караула, караульте по числу постов и смен, разводящие, а при необходимости помощник начальника караула, помощник начальника караула (оператор) по техническим средствам охраны или смена операторов (два-три человека, один из которых может быть назначен помощником начальника караула по техническим средствам охраны), помощник начальника караула по службе караульных собак и водители транспортных средств. В караулы по охране штабов и пунктов управления от объединения и выше, а также по охране учреждений кроме перечисленных лиц назначаются караульные контрольно-пропускных постов, а в караул при гауптвахте — выводные и конвойные. Для непосредственной охраны и обороны объектов из состав караула выставляются часовые. Часовым называется вооруженный караульный, выполняющий боевую задачу по охране и обороне порученного ему поста. Постом называется все порученное для охраны и обороны часовому, а также место или участок местности, на котором он выполняет свои обязанности. К постам относятся и охраняемые караулом с помощью технических средств охраны объекты и участки местности, где эти средства установлены. Охрану объектов часовые осуществляют способом патрулирования между внешним и внутренним ограждениями вокруг объекта или вдоль ограждения с внутренней стороны, если объект имеет одно ограждение, а также наблюдением с вышек. Отдельные объекты могут охраняться неподвижными часовыми.



## Практическое занятие № 5

### Несение караульной службы

#### 1. Назначение и состав караула.

В Вооружённых силах есть объекты, которые необходимо постоянно охранять. Для охраны таких объектов назначаются караулы.

Караулом называется вооружённое подразделение, назначенное для выполнения боевой задачи по охране и обороне боевых знамён, военных и государственных объектов, а также для охраны лиц, содержащихся на гауптвахте и в дисциплинарном батальоне (ст. 96 УГ и КС)

Караулы бывают гарнизонные и внутренние (корабельные); они могут быть постоянными или временными.

Несение караульной службы является выполнением боевой задачи и требует от личного состава точного соблюдения всех положений настоящего Устава, высокой бдительности, непреклонной решимости и инициативы (ст. 95 УГ и КС).

В состав караула назначаются: начальник караула – офицер или прапорщик (мичман); если количество постов меньше пяти, то может назначаться сержант (старшина); помощник начальника караула – прапорщик или сержант; караульные – по числу постов и смен; разводящие, число которых определяется в зависимости от расположения и количества постов. Максимальное количество постов на одного разводящего – 5, максимальное время для смены постов – не более одного часа. Кроме того, в состав караула могут входить помощник начальника караула (или оператор) по техническим средствам, помощник начальника караула по службе караульных собак и водители транспортных средств. Выводные и конвойные назначаются из расчёта: один выводной (конвойный) на 10-15 арестованных (заключённых под стражу). Для непосредственной охраны и обороны объектов из состава караула выставляются часовые.

#### 2. ПОСТ И ЕГО ОСНАЩЕНИЕ.

Постом называется всё, порученное для охраны и обороны часовому, а так же место или участок местности, на котором он выполняет свои обязанности (ст. 99 УГ и КС). Протяжённость поста может достигать днём – 2 км, ночью – 1 км, при наличии технических средств охраны – соответственно 3 и 2 км.

Часовые осуществляют охрану объектов путём патрулирования между внешним и внутренним ограждениями или наблюдением с вышек. Отдельные объекты могут охраняться неподвижными часовыми.

Требования к оснащению поста:

- деревянные или проволочные ограждения;
- на важных объектах (склады с боеприпасами, горючим и т. п.) - внешние и внутренние ограждения высотой не менее двух метров с расстоянием между ними 10 и более метров;
- между ограждениями оборудуется тропа для движения часовых и контрольно-следовая полоса не менее 5м шириной, примыкающая к внешней стороне ограждения;
- средства связи;
- средства пожаротушения;
- вышки и окопы для часовых;
- пост и подступы к нему должны иметь освещение;
- на посту может быть «гриб» для хранения постовой одежды;
- территория вблизи поста на удалении в 50 метров должна быть очищена от деревьев, кустарников, трава скошена, посторонние предметы убраны, нижние сучья непосредственно на посту обрублены на высоте 2,5 метра.

#### 3. Смена часовых.

Часовым называется вооружённый караульный, выполняющий боевую задачу по охране и обороне порученного ему поста (ст.99 УГ и КС).

Смена часовых проводится через каждые 2 часа. При температуре воздуха минус 20 градусов и ниже, а во время ветра и при меньшем морозе, и при температуре + 30 градусов и выше (в тени) смена часовых производится через 1 час. Смена часовых у входа в караульное помещение производится через 30 мин. (ст.237 УГ и КС).

Часового имеют право сменить или снять с поста начальник караула, помощник начальника караула и разводящий, которому он подчинён. В случае гибели данных лиц или физической невозможности для них выполнять свои обязанности, смена или снятие часовых производится дежурным по караулам (воинской части) в присутствии своего командира или батальона (ст.185 УГ и КС). При приближении смены к часовому на 10-15 шагов разводящий командует: «Смена – стой!» и приказывает одному из караульных принять пост и подступы к нему под временное наблюдение. Часовой при приближении смены самостоятельно берёт автомат в положение «на ремень». Разводящий командует заступающему на пост караульному: «Рядовой Петров, на пост – шагом марш!» Часовой принимает строевую стойку и делает шаг вправо, караульный подходит к часовому на его место лицом в противоположную сторону. По команде разводящего «Часовой, сдать пост!» часовой производит словесную сдачу поста. При этом караульный и часовой поворачивают друг к другу головы. после словесной сдачи поста караульный по команде разводящего «Караульный, принять пост!» осуществляет приём поста у часового в присутствии разводящего «ст.238 УГ и КС».

Если при приёме и сдаче поста будет обнаружено какое – либо повреждение, разводящий прекращает передачу поста и вызывает начальника караула (ст. 239).

Закончив сдачу и приём поста, часовой и заступающий на пост караульный становятся лицом к разводящему и поочередно докладывают –один о сдаче, другой о приёме поста. Переход караульного на положение часового (часового на положение караульного) определяется его докладом о приёме и сдаче поста ( ст. 241 УГ и КС).

#### 4. Обязанности часового.

Часовой обязан:

- Бдительно охранять и стойко оборонять свой пост.
- Нести службу бодро, ни на что не отвлекаться, не выпускать из рук оружия и не отдавать его, включая лиц, которым он подчинён.
- Продвигаясь по указанному маршруту или находясь на наблюдательной вышке, внимательно осматривать подступы к посту, ограждение и докладывать по средствам связи о ходе несения службы в установленные табелем постам сроки.
- Не оставлять поста, пока не будет сменён или снят, даже если его жизни угрожает опасность – самовольное оставление поста является воинским преступлением.
- Иметь на посту оружие всегда заряженным по правилам, указанным в ст. 105 УГ и КС, и всегда готовым к действию.
- Не допускать никого к посту ближе расстояния, указанного в таблице постам и обозначенного на местности указателями запретной границы, кроме начальника караула, помощника начальника караула, своего разводящего и лиц, которых они сопровождают.
- Знать маршруты и график движения транспортных средств караула, а также их опознавательные знаки и сигналы.
- Уметь применять находящиеся на посту средства пожаротушения.
- Вызывать начальника караула при обнаружении неисправности в ограждении объекта (на посту) и нарушениях порядка вблизи своего поста или на соседнем посту.
- Услышав лай караульной собаки или срабатывание технических средств охраны, немедленно сообщить об этом в караульное помещение (ст. 187 УГ и КС).

Часовому запрещается:

спать, сидеть, прислоняться к чему-либо, писать, читать, петь, разговаривать, есть, пить, курить, отправлять естественные надобности или иным образом отвлекаться от выполнения своих обязанностей, принимать от кого бы то ни было и передавать кому бы то ни было какие – либо предметы, досылать без необходимости патрон в патронник (ст. 189 УГ и КС).

#### 5. Порядок применения оружия часовым

Часовой применяет оружие без предупреждения и с предупреждением.

Часовой применяет оружие без предупреждения в случае явного нападения на него или на охраняемый объект (ст. 190 УГ и КС).

Порядок применения оружия с предупреждением:

Всех лиц, приближающихся к посту или к запретной границе, часовой останавливает окриком: « Стой – назад!» или «Стой, обойти вправо «влево!». При невыполнении этого требования часовой предупреждает нарушителя окриком: «Стой, стрелять буду!» и немедленно вызывает начальника

караула или разводящего. Если нарушитель продолжает приближаться, часовой досылает патрон в патронник и производит предупредительный выстрел вверх. При невыполнении и этого требования или обращении нарушителя в бегство часовой применяет по нему оружие (ст. 191 УГ и КС).

Часовой есть лицо неприкосновенное. Неприкосновенность часового заключается:

- В особой охране законом его прав и личного достоинства.
- В подчинении его строго определённым лицам – начальнику караула, помощнику начальника караула и своему разводящему.
- В обязанности всех лиц беспрекословно выполнять все требования часового, определяемые службой.
- В предоставлении ему права применять оружие в случаях, указанных в настоящем уставе (ст. 184 УГ и КС).

В условиях плохой видимости часовой может требовать, чтобы приближающийся разводящий осветил своё лицо фонариком. Если приближающихся назвал себя одним из лиц караула, а на самом деле таковым не является, часовой предупреждает нарушителя окриком: «Стой, стрелять буду!». При невыполнении этого требования часовой применяет по нему оружие.

Вопросы для закрепления.

Назначение и состав караула.

Оснащение поста.

Порядок смены часового.

Обязанности часового.

Порядок применения оружия часовым.

## Практическое занятие № 6

Строевая подготовка. Одиночная. Без оружия.

Цель : Научить обучающихся выполнению строевых приёмов в составе подразделения.

Основные термины и понятия: Строй, шеренга, фланг, фронт, тыльная сторона строя, интервал, дистанция, ширина строя, глубина строя, двухшереножный строй, ряд, сомкнутый строй, разомкнутый строй, колонна, развернутый строй, походный строй, направляющий замыкающий.

### ХОД ЗАНЯТИЯ.

В начале занятия староста группы строит группу в двух шереножный строй. Подаёт команду «РАВНЯЙСЬ», «СМИРНО». Докладывает преподавателю о готовности группы к проведению занятий и количестве обучающихся в группе.

ПРИМЕР: «Товарищ преподаватель. Группа № \_\_\_\_, для проведения занятий по строевой подготовке построена. В строю \_\_\_\_, отсутствуют \_\_\_\_\_. Староста группы Ф.И.О.».

До обучающихся доводится тема занятий, учебные вопросы и цели занятия. Проводится краткий опрос учащихся по основным терминам строевого устава Вооружённых сил России.

В составе всей группы отрабатывается строевая стойка и выполнение команд: «РАВНЯЙСЬ», «СМИРНО».

Строевой устав Вооружённых сил Российской Федерации, глава 2 ст.27 «Строевая стойка принимается по команде «СТАНОВИСЬ» или «СМИРНО». По этой команде стоять прямо, без напряжения, каблуки поставить вместе, носки выровнять по линии фронта, поставив на ширину ступни, ноги в коленях выпрямлены, но не напряжены, грудь приподнять, а всё тело подать вперёд, живот подбрать, плечи развернуть, руки опустить так, чтобы кисти, обращённые ладонями внутрь, были сбоку и посередине бедра, пальцы полусогнуты, голова держится высоко и прямо, подбородок не выставлять, смотреть прямо перед собой, быть готовым к немедленным действиям...».

Затем определяется середина строя, «Середина строя учащийся Иванов», от середины вправо, влево разомкнись. Строй размыкается. Подаётся команда: «К отработке строевых приёмов на месте приступить».

Обучающиеся в парах отрабатывают строевые приемы: - поворот на право, на лево, кругом. В ходе тренировки и отработки строевых приёмов следить за правильностью выполнения приёмов и правильностью подачи команд, делаются замечания и уточнения.

Строевой устав Вооружённых сил России, глава 2 ст.30 «Повороты на месте выполняются по командам: «Напра-ВО», «Нале-ВО», «Кру-ГОМ». Эти команды делятся на предварительные и исполнительные. Повороты кругом и налево производятся через левое плечё, на левом каблуке и носке правой ноги; поворот направо – производится через правое плечё, на каблуке правой ноги и носке левой ноги. Повороты производятся в два приёма: первый приём – повернуться, сохраняя правильное положение корпуса, не сгибая ног в коленях, перенести тяжесть тела на впереди стоящую ногу; второй приём – кратчайшим путём приставить другую ногу».

#### Практическое занятие № 7

Строевая подготовка. Передвижения строем.

Цель: Овладеть навыками движения в составе подразделения, как походным, так и строевым шагом.

Движение шагом осуществляется с темпом 110—120 шагов в минуту. Размер шага — 70—80 см. Движение бегом осуществляется с темпом 165—180 шагов в минуту. Размер шага — 85—90 см. Шаг бывает строевой и походный. Строевой шаг применяется при прохождении подразделениями торжественным маршем; при выполнении ими воинского приветствия в движении; при выходе военнослужащего из строя и при возвращении в строй, а также на занятиях по строевой подготовке. Походный шаг применяется во всех остальных случаях. Движение строевым шагом начинается по команде «Строевым шагом — марш!» (в движении «Строевым - марш!»), а движение походным шагом - по команде «Шагом - марш!» По предварительной команде надо подать корпус туловища слегка вперед, перенести массу его на правую ногу, сохраняя устойчивость; по исполнительной команде - начать движение с левой ноги полным шагом. При движении строевым шагом (рис. 122, а) ногу с оттянутым вперед носком нужно выносить на высоту 15 - 20 см от земли и ставить твердо на всю ступню. Руками, начиная от плеча, производить движения около туловища: вперед - сгибая их в локтях так, чтобы кисти поднимались выше пряжки пояса на ширину ладони от туловища, а локоть находился на уровне кисти руки; назад : до отказа в плечевом суставе. Пальцы рук полусогнуты, голову держать прямо, смотреть перед собой. При движении походным шагом ногу следует выносить свободно, не оттягивая носок, и ставить ее на землю, как при обычной ходьбе; руками производить свободные движения около туловища (рис.122, б). При движении походным шагом по команде "Смирно" надо перейти на строевой шаг, а при движении строевым шагом по команде "Вольно" на походный шаг. Обозначение шага на месте производится по команде "На месте, шагом марш!" (в движении "На месте!"). По этой команде шаг необходимо обозначать подниманием и опусканием ног, при этом ногу поднимать на 15-20 см от земли и ставит ее на всю ступню, начиная с носка ; руками производить движение в такт шага ( рис. 123). По команде "Прямо!", подаваемой одновременно с постановкой левой ноги на землю, сделать правой ногой еще шаг на месте и с левой ноги начать полным шагом. При этом первые три шага должны быть строевыми. Для прекращения движения подается команда. Например "Рядовой Алимов - стой" По исполнительной команде, подаваемой одновременно с постановкой на землю правой или левой ноги надо сделать еще один шаг и приставив ногу принять строевую стойку. Для изменения скорости движения подаются команды: "Шире шаг!". "Короче шаг!", "Чаше шаг!". "Полшага!". "Полный шаг!" При перемещении одиночных военнослужащих на несколько шагов в сторону подается команда. Например: «Рядовой Алимбеков. Два шага вправо (влево), шагом – марш!» По этой команде надо сделать два шага вправо (влево), приставляя ногу после каждого шага. Для перемещения вперед или назад на несколько шагов подается команда. Например: «Два шаг» вперед (назад), шагом — марш!» По этой команде нужно сделать два шага вперед (назад) и приставить ногу. При перемещении вправо, влево и назад движение руками не производится.

#### Практическое занятие № 8.

Огневая подготовка. Правила стрельбы.

Цель: Познакомить обучаемых с материальной частью АК(АКС).  
Дать практические навыки обращения с автоматом Калашникова.

Учебные вопросы:

Изучить основные меры безопасности при обращении с оружием.

Овладеть приемами и правилами стрельбы из автомата.

Необходимые средства обучения :

- АК.

- Брезент (плащ-палатка)

Основные теоретические положения:

### МЕРЫ БЕЗОПАСНОСТИ ПРИ ОБРАЩЕНИИ С ОРУЖИЕМ !

Соблюдая меры безопасности при обращении с оружием, следует иметь ввиду три главных требования:

1. Не направляй оружие в сторону человека.
2. Не досылай без надобности патрон в патронник.
3. Нигде не оставляй своего оружия.

Эти требования можно объединить в одно непреложное правило, которое необходимо помнить всегда: не направляй, не досылай, не оставляй!

Нарушение правил обращения с оружием, влечет уголовную ответственность.

Получив (взяв) оружие, лично убедись в том, что оно поставлено на предохранитель и не заряжено.

Для того, чтобы убедиться, нет ли патрона в патроннике, не снимая оружия с предохранителя, необходимо направить ствол в безопасное место, отсоединить магазин (если он был присоединен), оружие снять с предохранителя, отвести рукоятку затворной рамы (затвор) назад, осмотреть патронник, спустить курок с боевого взвода и поставить оружие на предохранитель. Осмотреть магазины.

Запрещается направлять оружие на людей, даже если оно не заряжено.

Не бери и не веди огонь из чужого оружия и из оружия, правил обращения с которым ты не знаешь, и не давай своего без разрешения (приказа) командира (начальника). Получив оружие от другого лица, лично проверь, поставлено ли оно на предохранитель.

Запрещается оставлять оружие где бы то ни было без разрешения (приказа) командира (начальника).

Получив оружие, убедись, что в канале ствола отсутствуют посторонние предметы.

Соблюдай особую осторожность при обращении с оружием во время передвижения, на лыжах, при следовании в автомобиле, поезде, самолете.

Оружие при посадке (высадке) в автомобиль, поезд, самолет берется как удобнее.

При передвижении бегом прижимать автомат к поясу, а при следовании в автомобиле, поезде, самолете – держать между колен стволом вверх.

При обнаружении неисправности оружия доложи командиру (начальнику).

### ПРИЕМЫ И ПРАВИЛА СТРЕЛЬБЫ ИЗ АВТОМАТА.

Стрельба из автомата может вестись из различных положений и с любого места, откуда видны цель или участок местности, на котором ожидается появление противника.

Стрельба из автомата слагается из изготовления к стрельбе, производства стрельбы (выстрела) и прекращения стрельбы.

При ведении огня с места автоматчик принимает положения для стрельбы стоя, с колена и лежа в зависимости от условий местности и огня противника.

В движении автоматчик может вести огонь на ходу без остановки и с короткой остановкой.

Для стрельбы из автомата необходимо выбирать такое место, которое обеспечивает наилучший обзор и обстрел, укрывает автоматчика от наблюдения и огня противника и позволяет удобно выполнять приемы стрельбы. В зависимости от обстановки и характера местности автоматчик в бою передвигается бегом, ускоренным шагом и перебежками или переползанием. Перед началом передвижения автомат ставится на предохранитель.

При движении бегом, ускоренным шагом и при перебежках автомат удерживается одной или двумя руками, как удобнее.

При переползании автомат удерживается правой рукой за ремень у верхней антабки или за цевье

Удержание автомата при переползании по-пластунски.

Для успешного выполнения огневых задач автоматчик должен в совершенстве владеть приемами стрельбы из автомата.

### ИЗГОТОВКА К СТРЕЛЬБЕ

Изготовка к стрельбе включает принятие положения для стрельбы и заряжания автомата.

Порядок принятия положения для стрельбы лежа

1) если автомат находится в положении «на ремень», подать правую руку по ремню несколько вверх и, снимая автомат с плеча, подхватить его левой рукой за спусковую скобу и ствольную коробку, затем взять автомат правой рукой за ствольную накладку и цевье дульной частью вперед. Одновременно с этим сделать полный шаг правой ногой вперед и немного вправо. Наклоняясь вперед, опуститься на левое колено и поставить левую руку на землю впереди себя пальцами вправо; затем, опираясь последовательно на бедро левой ноги и предплечье левой руки, лечь на левый бок и быстро повернуться на живот, раскинув ноги слегка в стороны носками наружу; автомат при этом положить цевьем на ладонь левой руки;

2) взять левой рукой автомат снизу за цевье и ствольную накладку и, приподнимая его несколько вперед и вверх, вывести правую руку из-под ремня, а затем перекинуть ремень через голову и взять автомат правой рукой за ствольную накладку и цевье дульной частью вперед. В дальнейшем положение для стрельбы лежа принимается так же, как и из положения с автоматом «на ремень».

Для принятия положения для стрельбы с колена надо: взять автомат в правую руку за ствольную накладку и цевье дульной частью вперед и одновременно с этим, отставив правую ногу назад, опуститься на правое колено и присесть на каблук; голень левой ноги при этом должна остаться в вертикальном положении, а бедра должны составлять угол, близкий к прямому. Перееложить автомат цевьем в левую руку, направив его в сторону цели.

Для принятия положения для стрельбы стоя надо:

1) если автомат находится в положении «на ремень», повернуться вполборота направо по отношению к направлению на цель и, не приставляя левой ноги, отставить ее влево несколько вверх, снять автомат с плеча и, подхватив его левой рукой снизу за цевье и ствольную накладку, энергично подать дульной частью вперед, в сторону цели примерно на ширину плеч, как удобнее автоматчику, распределив при этом тяжесть тела равномерно на обе ноги. Одновременно, подавая правую руку по ремню несколько вперед и вверх, вывести правую руку из-под ремня, а затем перекинуть ремень через голову. Одновременно с этим повернуться вполборота направо и, не приставляя левой ноги, отставить ее влево

Положения для стрельбы с колена и стоя

2) если автомат находится в положении «на грудь», взять левой рукой автомат снизу за цевье и ствольную накладку и, приподнимая его примерно на ширину плеч, как удобнее автоматчику, затем энергично подать автомат дульной частью вперед, в сторону цели.

При принятии положения для стрельбы с автоматом «на грудь» разрешается ремень с шеи не снимать, а использовать его для более прочного удержания автомата при стрельбе.

Для заряжания автомата надо:

■ удерживая автомат левой рукой за цевье, правой рукой присоединить к автомату снаряженный магазин, если он не был к нему ранее присоединен;

«поставить переводчик на автоматический огонь, если автомат находится на предохранителе;

Снаряжение магазина патронами.

правой рукой за рукоятку отвести затворную раму назад до отказа и отпустить ее;

■ поставить автомат на предохранитель, если не предстоит немедленное открытие огня или не последовало команды «Огонь!», и перенести правую руку на pistolетную рукоятку.

Если перед заряданием автомата магазин не был снаряжен патронами или патроны были израсходованы при стрельбе, то необходимо снарядить магазин.

Для снаряжения магазина надо взять его в левую руку горловиной вверх и выпуклой стороной влево, а в правую руку патроны пулями к мизинцу так, чтобы дно гильзы немного возвышалось над большим и указательным пальцами. Удерживая магазин с небольшим наклоном влево, нажимом большого пальца вкладывать патроны по одному под загибы боковых стенок дном гильзы к задней стенке магазина.

## ПРОИЗВОДСТВО СТРЕЛЬБЫ

Производство стрельбы (выстрела) включает установку прицела, переводчика на требуемый вид огня, прикладку, прицеливание, спуск курка и удержание автомата при стрельбе.

Для установки прицела надо, приблизив автомат к себе, большим и указательным пальцами правой руки сжать защелку хомутика и передвинуть хомутик до совмещения его переднего среза с риской (делением) под соответствующей цифрой на прицельной планке.

Установка прицела.

Для установки переводчика на требуемый вид огня надо, нажимая большим пальцем правой руки на выступ переводчика, повернуть переводчик вниз: до первого щелчка - для ведения автоматического огня, до второго щелчка - для ведения одиночного огня.

Установка переводчика на необходимый вид огня: а - для ведения автоматического огня; б - для ведения одиночного огня

Для прикладки автомата надо, удерживая автомат левой рукой за цевье или магазин, а правой рукой за пистолетную рукоятку и не теряя цели из виду, упереть приклад в плечо так, чтобы ощущать плотное прилегание к плечу всего затыльника (плечевого упора), указательный палец правой руки (первым суставом) наложить на спусковой крючок автомата. Наклонив голову немного вперед и не напрягая шеи, правую щеку приложить к прикладу.

Локти при этом должны быть поставлены на землю в наиболее удобное положение, примерно на ширину плеч при стрельбе из положения лежа, стоя и с колена из окопа. Локоть левой руки поставлен на мякоть левой ноги у колена, а локоть правой руки приподнят примерно на высоту плеча при стрельбе из положения с колена вне окопа. Локоть левой руки прижат к боку около сумки для гранат, если автомат удерживается за магазин, а локоть правой руки приподнят примерно на высоту плеча при стрельбе из положения стоя вне окопа.

Прицеливание из автомата Калашникова и спуск курка.

Для прицеливания надо зажмурить левый глаз, а правым смотреть через прорезь прицела на мушку так, чтобы мушка пришлась посередине прорези, а вершина ее была наравне с верхними краями гивки прицельн. планки, т. е. взять ровную мушку .

Задерживая дыхание на выдохе, перемещением локтей, а если нужно, корпуса и ног подвести ровную мушку к точке прицеливания, одновременно с этим нажимая на спусковой крючок первым суставом указательного пальца правой руки.

Ровная мушка

при прицеливании нужно следить за тем, чтобы гивка прицельной планки занимала горизонтальное положение

Для спуска курка надо, прочно удерживая автомат левой рукой за цевье или магазин, а правой прижимая за пистолетную рукоятку к плечу, затаив дыхание, продолжать плавно нажимать на спусковой крючок до тех пор, пока курок незаметно для автоматчика не спустится с боевого взвода, т. е. пока не произойдет выстрел.

При ведении огня очередями надо прочно удерживать приклад в плече, не меняя положения локтей, сохраняя ровно взятую в прорези прицела мушку под выбранной точкой прицеливания. После каждой очереди быстро восстанавливать правильность прицеливания. При стрельбе из положения лежа разрешается автомат упирать магазином в грунт.

Задание.

Изучить меры безопасности при обращении с оружием.

Отработать приемы стрельбы и прицеливание изАКМ

Содержание отчета.

Выписать основные правила безопасности при обращении с оружием.

Выписать порядок принятия положения для стрельбы из автомата лежа, стоя с колена, стоя (по выбранному варианту).

Выписать порядок прицеливания : установку прицела и спуск курка

Зарисовать ровную мушку, ожидаемые результаты стрельбы на мишени. Зарисовать ошибки допускаемые автоматчиком при неровной мушке и ожидаемые результаты стрельбы –на мишени .

Контрольные вопросы:

Огневая подготовка военнослужащих- цели и задачи?

Какие основные характеристики стрельбы из автомата Калашникова вы можете назвать?

Какие существуют приемы стрельбы из автомата Калашникова? Охарактеризуйте их.

Из каких этапов складывается стрельба из автомата Калашникова? Охарактеризуйте их.

Как удерживать автомат при движении бегом и ускоренным шагом?

Как удерживать автомат Калашникова при переползании по-пластунски?

Выводы

1) Огневая подготовка это обучение личного состава воинской части применению штатного оружия для поражения различных целей в бою.

2) Огневая подготовка проводится в неразрывной связи с тактической подготовкой и совершенствуется на тактических занятиях и учениях с боевой стрельбой.

3) Основным видом автоматического стрелкового оружия в Вооруженных Силах Российской Федерации является 7,62-мм модернизированный автомат Калашникова7,62-мм АКМ АКМС (С-складывающимся прикладом)

4) Стрельба из автомата может вестись из различных положений и с любого места.

5) В боевых условиях место для стрельбы автоматчик занимает и оборудует по командам командира отделения или в отдельных случаях самостоятельно.

6) Для стрельбы из автомата Калашникова выбирается такое место, которое обеспечивает наилучший обзор и обстрел, а также укрывает стрелка.

10) Автоматчик должен в совершенстве освоить приемы стрельбы из автомата.

Используемая литература.

Основы безопасности жизнедеятельности 10,11 кл., АТ Смирнов, Б.О. Хренников, изд. Просвещение, Москва 2009г.

Безопасность жизнедеятельности, учебное пособие СПО, А.Т. Смирнов, М. А. Шахраманьян и др., изд. Дрофа, 2010г

Безопасность жизнедеятельности, учебное пособие СПО, Э.А. Арустамов, Н.В. Косолапов и др., изд.8 стереотип., изд. центр «Академия», 2009г

Учебник сержанта войск РХБ защиты МО РФ, под редакцией генерал-майора Мельника Ю.Р. изд. «Ульяновский дом печати»

Практическое занятие № 9.

Разборка-сборка, чистка, смазка, хранение автомата, работа частей и механизмов.

Автомат необходимо всегда содержать в чистоте, в полной исправности и постоянной готовности к боевому применению. Это достигается своевременной умелой чисткой и смазкой, а также правильным хранением и бережением автомата в любых условиях. При чистке автомата используется принадлежность автомата и деревянные палочки.

Принадлежность автомата

Рис. 54. Принадлежность автомата: 1 - шомпол; 2 - отвертка; 3 - выколотка; 4 - шпилька; 5 - пенал; 6 - масленка; 7 - крышка пенала; 8 - ершик; 9 - протирка

Принадлежность автомата предназначена для чистки и смазки, а также для разборки и сборки автомата. К ней относятся: шомпол, протирка, ершик, отвертка, выколотка, шпилька, пенал и масленка. Шомпол применяется для чистки и смазки канала ствола, каналов и полостей других частей автомата. Он имеет головку с отверстием для выколотки, нарезку для навинчивания протирки или ершика.

Деревянные палочки: 1 и 2 - для чистки пазов и щелей; 3 и 4 - для чистки патронника, газового патрубка, газовой трубки; 5 и 6 - для чистки углублений и отверстий

Протирка применяется для чистки и смазки канала ствола, а также каналов и полостей других частей автомата.

Ершик используется для чистки канала ствола раствором для чистки ствола (РЧС).

Отвертка, выколотка и шпилька применяются при разборке и сборке автомата. Вырез на конце отвертки предназначен для ввинчивания и вывинчивания мушки, а боковой вырез - для закрепления протирки на шомполе. Для удобства пользования отверткой она вставляется в боковые отверстия пенала. При чистке канала ствола отвертка вкладывается в пенал поверх головки шомпола. Шпилька применяется при сборке ударно-спускового механизма. Она удерживает шептало одиночного огня и замедлитель курка с пружиной на спусковом крючке.

Пенал с крышкой служит для хранения протирки, ершика, отвертки, выколотки и шпильки. Пенал применяется как шомпольная муфта при чистке и смазке канала ствола, как рукоятка для отвертки при ввинчивании и вывинчивании мушки и для поворота замыкателя газовой трубки.

Пенал имеет сквозные отверстия, в которые вставляется шомпол при чистке автомата, овальные отверстия для отвертки и прямоугольное отверстие для поворота замыкателя газовой трубки при разборке и сборке автомата. Крышка используется как дульная накладка при чистке канала ствола. Она имеет отверстие для направления движения шомпола, внутренние выступы и вырезы для крепления на компенсаторе или на муфте ствола. Боковые отверстия на крышке пенала предназначены для выколотки, применяемой для снятия крышки пенала со ствола.

Масленка служит для хранения смазки; переносится в кармане сумки для магазинов.

Чистка и смазка автомата

Чистка и смазка оружия производятся под непосредственным руководством командира отделения, а в учебном заведении военного руководителя.

Чистка автомата производится: при подготовке к стрельбе; после стрельбы; после занятий в поле; в боевой обстановке и на длительных учениях ежедневно в период затишья боя и во время



перерывов учений. Если автомат не применялся то чистку его производят не реже одного раза в неделю.

Для чистки и смазки частей и механизмов автомата меняются жидкая ружейная смазка, ружейная смазка раствор РЧС ветошь или бумага КВ-22 и пакля (только для чистки канала ствола).

Чистку автомата производят в специально отведенных местах на специально оборудованных для этой цели столах, а в полевых условиях на чистых подстилках, досках, фанере и т. п. в следующем порядке: подготовить материалы для чистки и смазки принадлежность, разобрать автомат, прочистить канал ствола, вычислить остальные части и механизмы автомата.

Рис. 56. Принадлежность автомата, подготовленная для чистки: 1 - пенал; 2 - отвертка; 3 - головка шомпола; 4 - шомпол; 5 - крышка пенала; 6 - протирка

Для чистки канала ствола необходимо положить автомат в вырезы стола или на обычный стол. Собрать принадлежность (рис. 56). Сложить паклю в виде цифры 8 перекрестием "восьмерку" наложить ее на конец протирки (рис. 57) и уложить волокна пакли вдоль стержня протирки. Протирать паклю жидкой ружейной смазкой, ввести шомпол с протиркой и паклей в канал ствола и застопорить пенал на дульном срезе ствола.



Рис. 57. Накладывая пакли на протирку

Удерживая автомат левой рукой, плавно продвинуть правой рукой шомпол по всей длине канала ствола несколько раз. Вынуть шомпол, сменить паклю, пропитать ее жидкой ружейной смазкой и в том же порядке снова прочистить канал ствола. Так проделать несколько раз. После этого тщательно обтереть шомпол и протереть канал ствола чистой сухой паклей, а затем чистой ветошью. Осмотреть ветошь. Если на ней будут заметны следы нагара (чернота), ржавчина или загрязнения, продолжать чистку канала ствола до тех пор, пока ветошь, извлеченная из канала ствола, не будет чистой. Тщательно осмотреть канал ствола на свет с дульной части и со стороны патронника, медленно поворачивая ствол в руках. При этом особое внимание обращать на углы нарезов, проверять, не осталось ли в них нагара. Таким же способом вычистить патронник со стороны ствольной коробки. Газовую камеру, газовую трубку и компенсатор промыть жидкой ружейной смазкой или раствором РЧС, прочистить паклей (ветошью) с помощью шомпола или деревянной палочки, затем насухо протереть.

Ствольную коробку, затворную раму, затвор, газовый поршень чистить ветошью, пропитанной жидкой ружейной смазкой или раствором РЧС, после чего насухо протереть.

Остальные металлические части насухо протереть ветошью. При сильном загрязнении можно прочистить их жидкой ружейной смазкой, затем насухо протереть.

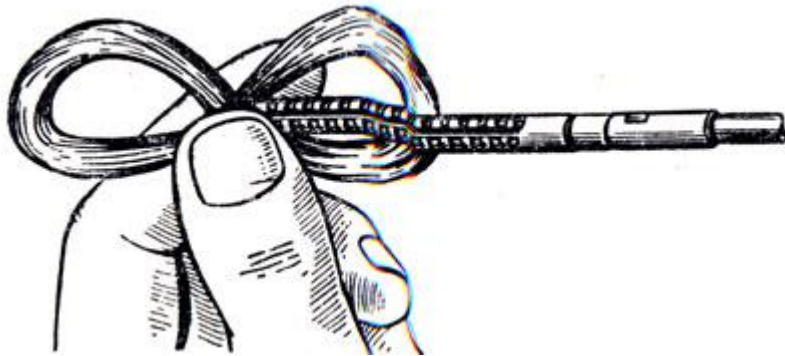
Деревянные части автомата обтереть сухой ветошью.

Об окончании чистки автомата обучаемый докладывает военному руководителю (инструктору) и с его разрешения производит смазку и сборку автомата.

После чистки автомат смазывают, чтобы не допустить воздействия влаги на металл. Смазку автомата производят следующим образом: канал ствола, патронник и компенсатор смазывают протиркой с наложенной на нее ветошью, пропитанной смазкой; все остальные металлические части автомата с помощью промасленной ветоши покрывают тонким слоем смазки. При этом надо иметь в виду, что излишняя смазка способствует загрязнению частей и может вызвать задержки при стрельбе. Деревянные части не смазывают.

По окончании смазки автомат собирают, проверяют работу его частей и механизмов, а затем показывают его командиру отделения (военному руководителю, инструктору).

Хранение и сбережение автомата

Ответственность за хранение и сбережение оружия несет командир подразделения, в учебном заведении - директор учебного заведения и военный руководитель.

С автоматом необходимо обращаться бережно - предохранять его от ударов, а также от попадания в ствол посторонних предметов (ветоши, песка и грязи), что при стрельбе приводит к раздутию или разрыву ствола. Не производить излишних спусков курка во избежание преждевременного износа частей и механизмов автомата. Автомат хранится в пирамиде разряженным, при этом магазин отделен, штык-нож снят, курок спущен, рычаг переводчика находится в верхнем положении, хомутик прицела установлен на деление "П".

В особом отделении пирамиды хранятся магазины, сумки для магазинов, штыки-ножи в ножнах и масленки. Сумки для магазинов и ремни должны храниться чистыми и сухими.

При движении на занятиях и в походе автомат переносится с присоединенным магазином.

Остальные магазины находятся в сумке. Ремень подгоняется так, чтобы автомат не ударялся о твердые предметы снаряжения. Во время перерывов между занятиями, а также на привалах автомат находится в руках или на ремне.

Вопросы

1. Каково назначение принадлежности автомата и из каких частей она состоит?
2. Когда производится чистка и смазка автомата и в какой последовательности?
3. Изготовьте комплект палочек для чистки автомата.
4. Расскажите о хранении и сбережении автомата.
5. Подготовьте принадлежим ность к чистке автомата и покажите порядок чистки и смазки ствола, газовой камеры, затворной рамы с газовым поршнем и ударно-спускового механизма.

Практическое занятие № 10

### Практическая стрельба

Цель : Научить правильности занятия огневой позиции и производства стрельбы из АК.

Подготовить учащихся к упражнению по стрельбе №1 (положение лёжа, дистанция 100 м).

Меры безопасности при обращении с оружием.

Запрещается прицеливаться, направлять автомат и производить спуск курка в сторону людей.

При проведении стрельб запрещается: брать и заряжать автомат без команды (разрешения) руководителя стрельбы; производить стрельбу из неисправного автомата и при поднятом белом флаге, прицеливаться и направлять даже незаряженный автомат в стороны и в тыл, выносить заряженный автомат с огневого рубежа; оставлять где бы то ни было заряженный автомат или передавать его другим лицам без команды руководителя стрельбы; находиться на огневом рубеже посторонним от команды (сигнала) «Огонь» до команды (сигнала) «Отбой».

Стрельба немедленно прекращается при появлении в зоне огня людей и животных. Соблюдение мер безопасности исключает несчастные случаи при действиях с оружием на занятиях.

Меры безопасности при проведении занятия

Безопасность на занятиях по изучению приёмов и правил стрельбы и при проведении стрельб обеспечивается чёткой их организацией, знанием и точным соблюдением порядка и правил, установленных в тире (на стрельбище, площадке), высокой дисциплинированностью всех обучаемых.

На занятиях необходимо соблюдать меры безопасности, предусмотренные при изучении материальной части автомата и патронов. Запрещается прицеливаться, направлять автомат и производить спуск курка в сторону людей.

Изготовка к стрельбе лёжа

Начальное упражнение из АК. Стрельба с места по неподвижной цели днём.

Цели: - грудная фигура с кругами на щите 0,75 x 0,75 м. неподвижная; щит устанавливается на уровне поверхности земли (без просвета);

- атакующий (контратакующий) стрелок ростовая фигура

Дальность до цели: - до грудной фигуры - 100 м.;

Количество патронов: для автомата - 9 , из них 3 для стрельбы по грудной фигуре с кругами.

Время на стрельбу: неограниченное.

Положение для стрельбы: лёжа с упора.

Оценка: поразить обе цели и при этом выбить:

- "отлично" - 25 очков;

- "хорошо" - 20 очков;

- "удовлетворительно" - 15 очков.

### Изготовка к стрельбе лёжа

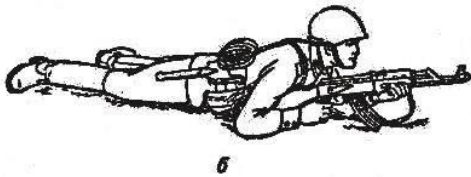
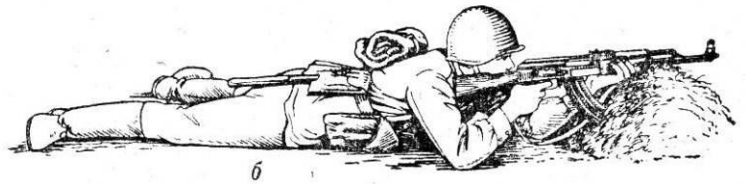
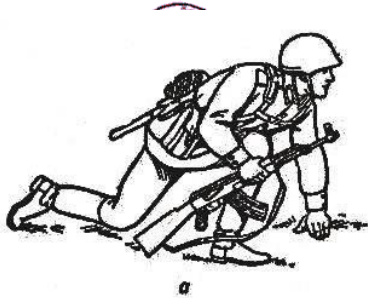

Правильная изготовка к стрельбе обеспечивает устойчивость автомата, которая оказывает влияние на меткость стрельбы. Удобное и естественное положение тела стреляющего создаёт наименьшее мышечное напряжение и является основным условием правильной изготовки к стрельбе. Наиболее удобное для стрельбы положение — лёжа. При стрельбе лёжа корпус и локти рук стреляющего твёрдо опираются о землю, чем достигается

устойчивость автомата, которую можно увеличить, применив упор. В качестве упора обычно используются дёрн, мешочки с опилками или песком.

Изготовка к стрельбе включает принятие положения для стрельбы и зарядание автомата. Она принимается по команде «Лёжа — ЗАРЯЖАЙ».

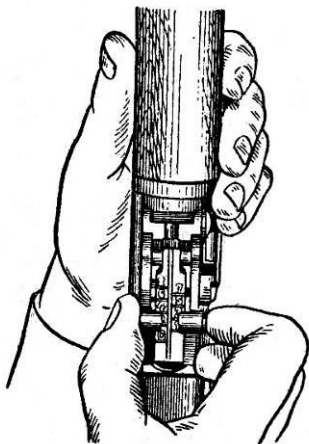

При принятии положения для стрельбы лёжа надо подать правую руку по ремню несколько вверх и, снимая автомат с плеча, подхватить его левой рукой за спусковую скобу и ствольную коробку. Затем взять автомат правой рукой за ствольную накладку и цевье дульной частью вперёд; одновременно с этим сделать полный шаг правой ногой вперёд и немного вправо. Наклоняясь вперёд, опуститься на левое колено и поставить левую руку на землю впереди себя, пальцами вправо; затем, опираясь последовательно на бедро левой ноги и предплечье левой руки, лечь на левый бок, быстро повернуться на живот и занять такое положение, чтобы корпус тела был расположен под углом 15 — 30° по отношению к линии прицеливания; слегка раскинуть ноги в стороны носками наружу; автомат при этом положить цевьём на ладонь левой руки, а правой рукой удерживать за пистолетную рукоятку). Такое положение стрелка обеспечивает правильную прикладку оружия, удобство при прицеливании и стрельбе. После принятия положения для стрельбы производится зарядание автомата (если он не был заряжен раньше).

При зарядании автомата надо, удерживая автомат левой рукой за цевье, правой рукой вынуть магазин из сумки и ввести его в окно ствольной коробки так, чтобы защёлка заскочила за опорный выступ магазина. Поставить переводчик на автоматический огонь, если автомат находился на предохранителе. Правой рукой за рукоятку энергично отвести затворную раму назад до отказа и резко отпустить её. Если не предстоит немедленное открытие огня или не последовала команда «Огонь», поставить автомат на предохранитель и перенести правую руку на пистолетную рукоятку.

### Правила прицеливания

Производство стрельбы включает: установку прицела и переводчика, прикладку, прицеливание, спуск курка и удержание автомата при стрельбе.

Для установки прицела приблизить автомат к себе, большим и указательным пальцами правой руки сжать защёлку хомутика и передвинуть хомутик по прицельной планке до совмещения его

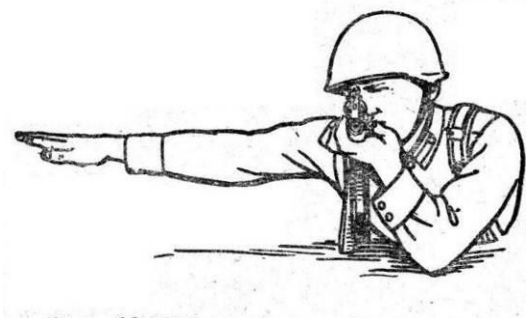

переднего среза с нужным делением (риской). Если указан прицел «П», то проверить его установку.

Для прикладки автомата надо, удерживая автомат левой рукой за цевье или за магазин, а правой рукой за пистолетную рукоятку и не теряя цели из виду, упереть приклад в плечо так, чтобы ощущать плотное прилегание к плечу всего затыльника. Указательный палец правой руки (первым суставом) наложить на спусковой крючок. При

этом локти рук поставить на землю примерно на ширину плеч, голову немного наклонить вперёд и, не напрягая шеи, правую щеку приложить к прикладу.

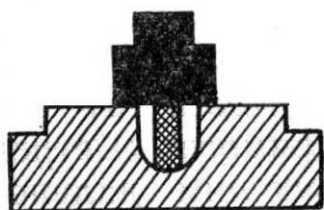

Затыльник приклада должен плотно прилегать к плечу серединой. При упоре приклада в плечо верхним (тупым) углом, то есть при низкой прикладке, пули при стрельбе, как правило, будут отклоняться вниз, а при упоре нижним (острым) углом, то есть при высокой прикладке, уйдут вверх. Для проверки правильности положения приклада надо после прикладки поднять правую руку в сторону на высоту плеча. Если приклад приложен к плечу неплотно или неправильно,

то при подъёме руки он выскользнет вниз или вверх.

Прицеливание осуществляется одним глазом.

Для прицеливания надо глазом смотреть через прорезь прицела на мушку так, чтобы мушка пришлась посредине прорези, а вершина её была наравне с верхними краями гривки прицельной планки, то есть взять ровную мушку. Задерживая дыхание на выдохе, перемещением локтей, а если нужно, корпуса и ног подвести ровную мушку к точке прицеливания, одновременно с этим нажимая на спусковой крючок первым суставом указательного пальца.

При прицеливании **НУЖНО СЛЕДИТЬ** за тем, чтобы гривка прицельной планки занимала горизонтальное положение. При наклоне автомата вправо (влево) пули уйдут соответственно вправо (влево).

Чтобы не снижать меткости стрельбы, не рекомендуется целиться подолгу. Если же открытие огня по каким-либо причинам задержалось, лучше прекратить прицеливание и дать глазу отдохнуть 5—10 секунд.

Для спуска курка надо, прочно удерживая автомат левой рукой за цевье или магазин, а правой прижимая за пистолетную рукоятку к плечу, затаив дыхание, плавно нажимать на спусковой крючок до тех пор, пока курок незаметно для стреляющего не спустится с боевого взвода, то есть пока не произойдёт выстрел. При спуске курка не следует придавать значения лёгким колебаниям ровной мушки у точки прицеливания. Стремление дожать спусковой крючок в момент наилучшего совмещения ровной мушки с точкой прицеливания, как правило, приводит к дёрганью за спусковой крючок и к неточному выстрелу. Если при прицеливании и нажатии на спусковой крючок чувствуется, что больше нельзя дышать, надо, не ослабляя нажима пальца на спусковой крючок, возобновить дыхание и, вновь задержав его на выдохе, уточнить наводку и нажать на спусковой крючок.

При ведении огня очередями прочно удерживать приклад автомата прижатым к плечу, не изменяя положения локтей и сохраняя ровно взятую в прорези прицела мушку под выбранной точкой прицеливания. После каждой очереди быстро восстанавливать правильность прицеливания и продолжать стрельбу. При стрельбе из положения лёжа разрешается упирать автомат магазином в грунт.

### Производство стрельбы

Производство стрельбы включает: установку прицела и переводчика, прикладку, прицеливание, спуск курка и удержание автомата при стрельбе. Стрельба производится по команде, в которой указывается: кому стрелять, цель, прицел, вид огня, точка прицеливания. Например: «Такому-то, по грудной фигуре, 3, одиночными, под цель — ОГОНЬ».

Для установки переводчика на требуемый вид огня, нажимая большим пальцем правой руки на выступ переводчика, повернуть переводчик вниз до первого щелчка — для ведения автоматического огня и до второго щелчка — для ведения одиночного огня.

Производится выстрел. При ведении автоматического огня для производства короткой очереди, после нажатия на спусковой крючок произвести для себя 22 и отпустить.  
Прекращение стрельбы.

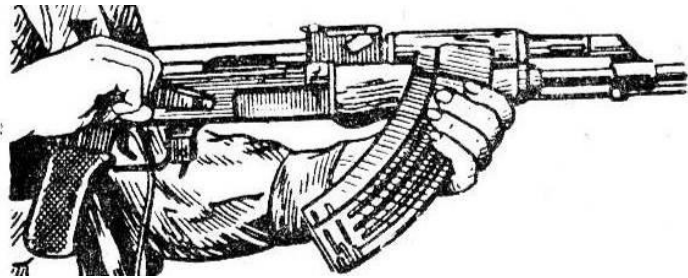

В зависимости от обстановки прекращение стрельбы может быть временным и полным.

Для временного прекращения стрельбы подаются команды «Стой» или «Прекратить огонь». По этим командам стреляющий прекращает нажатие на спусковой крючок и ставит автомат на предохранитель.

Для полного прекращения стрельбы после команды «Стой», кроме того, подаётся команда «Разрядить». По этой команде необходимо поставить автомат на предохранитель, установить прицел «П» (если был установлен другой прицел) и разрядить автомат.

Для разрядания автомата отделить магазин, снять автомат с предохранителя, медленно отвести затворную раму назад, извлечь патрон из патронника и отпустить затворную раму.

После разрядания, если необходимо, автомат осматривается по команде «Оружие — К ОСМОТРУ». По этой команде необходимо: в положении лёжа, удерживая автомат левой рукой снизу за цевье, правой рукой отделить магазин и переложить его в левую руку подавателем кверху, выпуклой частью от себя, пальцами левой руки прижать магазин к цевью автомата, затем снять автомат с предохранителя; отвести затворную раму назад и повернуть автомат несколько влево.

После осмотра командиром патронника и магазина надо отпустить затворную раму вперёд, спустить курок с боевого взвода и поставить автомат на предохранитель. При стрельбе из положения лёжа, удерживая автомат правой рукой за цевье и ствольную накладку, опускает приклад на землю, а дульную часть кладёт на предплечье левой руки.

По команде «Встать» учащийся автомат оставляет на огневой позиции, опираясь на руки приподнимается, одновременно сгибает левую ногу и отталкиваясь встает.

Практическое занятие № 11.

Тактическая подготовка.

Цель: Овладение обучающимися навыками ведения боя.

Обязанности солдата, порядок выполнения команд, маскировка, выбор места для стрельбы.

1. Тактическая подготовка и ее предназначение.
2. Обязанности солдата в бою.
3. Способы передвижения солдата на поле боя и правила ведения огня в бою.

Тактическая подготовка – это система обучения личного состава подразделения, частей и соединений, а также командиров и органов управления ведению боевых действий.

Тактическая подготовка солдата включает изучение характеристик современного боя, приемов и действий в бою, способов применения оружия в бою, воспитание у военнослужащих высоких морально-боевых качеств.

Современный общевойсковой бой и его характеристика

Современный бой – основная форма тактических действий войск авиации и флота, организованное вооруженное столкновение соединений, частей и подразделений, представляющее собой согласованные по цели, месту и времени удары, огонь и маневр в целях уничтожения (разгрома) противника и выполнения других тактических задач в определенном районе в течение короткого времени.

Современный бой по своему характеру является общевойсковым. Он ведется объединенными усилиями всех участвующих в нем войск с применением танков, боевых машин пехоты (бронетранспортеров), артиллерии, средств противовоздушной обороны, самолетов, вертолетов и другой боевой техники и вооружения. Общевойсковой бой может вестись с применением ядерного оружия и других средств поражения или с применением только обычного оружия. В бою с применением только обычного оружия основным средством поражения является огонь артиллерии, танков, боевых машин пехоты (бронетранспортеров), зенитных средств и стрелкового оружия в сочетании с ударами авиации. Бой характеризуется решительностью, высокой маневренностью, напряженностью и скоротечностью, быстрыми и резкими изменениями обстановки и разнообразием применяемых способов его ведения.



Современный бой требует от солдата большого напряжения моральных и физических сил, предъявляет высокие требования к качеству воспитания и обучения воина.

В бою каждый солдат обязан:

- знать боевую задачу взвода, своего отделения (танка) и свою задачу;
- знать боевые возможности танков, других бронированных машин и противотанковых средств противника, их сильные и слабые стороны, особенно наиболее уязвимые места;
- знать объем и последовательность оборудования фортификационных сооружений;
- постоянно вести наблюдение, своевременно обнаруживать противника и немедленно докладывать о нем командиру;
- смело и решительно действовать в наступлении, стойко и упорно – в обороне, уничтожать противника всеми способами и средствами, проявлять храбрость, инициативу и находчивость в бою, оказывать помощь товарищу;
- умело использовать местность, средства индивидуальной защиты и защитные свойства машин; уметь быстро оборудовать окопы и укрытия, осуществлять маскировку, преодолевать заграждения, препятствия и зоны заражения, устанавливать и обезвреживать противотанковые и противопехотные мины; проводить специальную обработку;
- уметь опознавать воздушного противника и вести огонь по его самолетам, вертолетам и другим воздушным целям из стрелкового оружия, знать их наиболее уязвимые места;
- защищать командира в бою, в случае его ранения или гибели смело брать на себя командование подразделением.

Действия солдата в бою

Способы передвижения солдата в бою. В зависимости от характера местности, условий обстановки и воздействия огня противника солдат при действиях в пешем порядке может передвигаться ускоренным шагом или бегом (в полный рост или пригнувшись), перебежками или переползанием.

Участки местности, скрытые от наблюдения и огня противника, преодолеваются ускоренным шагом или бегом. Темп ускоренной ходьбы в среднем – 130–140 шагов в минуту, длина шага – 80–90 см.

Длительное передвижение ускоренным шагом утомительно, поэтому целесообразно применять чередование ходьбы и бега. Этим же способом солдат передвигается в ходе атаки. При этом оружие держится в положении для немедленного открытия огня.

Для скрытного передвижения по местности с невысокими укрытиями (низкий кустарник, высокая трава, канава и т. п.) применяется ходьба пригнувшись. При этом способе передвижения необходимо согнуть ноги в коленях, подать корпус вперед, смотреть перед собой и двигаться широким шагом. Все движения выполняются свободно, без напряжения.

Движение вверх по склону производится укороченным шагом с наклоном корпуса вперед. При большой крутизне подъем следует совершать зигзагами, т. е. двигаться попеременно то правым, то левым боком к скату на слегка согнутых ногах, опираясь ребрами подошв и каблуков о выступы горы. На крутые подъемы можно также взбираться прямо, придерживаясь руками за ветки, кусты, пучки густой травы и ставя ноги на всю ступню «елочкой».

Движение вниз по склону производится свободным шагом с постановкой ноги на пятку, отклоняя корпус назад. Спуск по крутым склонам можно совершать боком, приставными шагами, по возможности придерживаясь рукой за неровности склона.

Передвижение по вязкому или скользкому грунту производится короткими шагами: ноги следует переставлять быстро, чтобы они не успели глубоко увязнуть в почве или соскользнуть с опоры. Ставить ногу надо на всю ступню и стараться для опоры выбирать более твердые участки (кочки, борозды, выступы, корни и т. п.).

Для преодоления отдельных участков местности используется медленный в среднем темпе и скоростной бег.

Медленный бег применяется при перемещении на длинные дистанции. Корпус при беге наклоняется вперед несколько больше, чем при ходьбе. Темп бега – 150–165 шагов в минуту при длине шага 70–90 см.

Бег в среднем темпе производится свободным маховым шагом. Корпус при этом держится с небольшим наклоном вперед. Быстрое продвижение вперед обеспечивается за счет энергичного заднего толчка, после которого нога, согнутая в колене, выносится бедром вперед-вверх и ставится на всю ступню. Голень не должна выноситься сильно вперед, а ступня не должна ставиться на землю далеко от проекции центра тяжести. Темп бега – 165–180 шагов в минуту, длина шага – 85–90 см.

Скоростной бег применяется при перебежках, выбегании из укрытий к боевым и транспортным машинам, разбеге перед преодолением препятствий. Корпус наклоняется вперед больше, чем при беге в среднем темпе, а отталкивание ногой и движение руками производятся энергичнее.

Увеличение длины шага обеспечивается за счет заднего толчка ногой и быстрого выноса ее бедром вперед. Нога после отталкивания выносится вперед-вверх согнутой в колене и мягко ставится на переднюю часть стопы с последующей опорой на всю ступню. Темп бега – 180–200 шагов в минуту, длина шага – 120–150 см.

Перебежки применяются для быстрого сближения с противником на открытой местности. Для перебежки из положения лежа необходимо вначале поставить оружие на предохранитель, по предварительной команде наметить путь движения и укрытое место остановки. Затем по исполнительной команде быстро вскочить, как при выполнении команды «Встать!», и стремительно перебежать в намеченное место. На месте остановки с разбегу лечь на землю, отползти несколько в сторону, а достигнув указанного в команде места, изготовиться для ведения огня. Длина перебежки зависит от местности и огня противника и в среднем должна быть 20–40 шагов. Чем больше открыта местность и сильнее огонь, тем быстрее и короче должна быть перебежка.

Переползание применяется для незаметного приближения к противнику и скрытного преодоления участков местности, имеющих незначительные укрытия, неровности рельефа и находящихся под наблюдением или обстрелом противника.

В зависимости от обстановки, рельефа местности и огня противника переползание производится по-пластунски, на полчетвереньках и на боку. Как и перед перебежкой, необходимо сначала наметить путь передвижения и укрытие места для остановок.

Для переползания по-пластунски надо лечь плотно на землю, правой рукой взять оружие за ремень у верхней антабки и положить его на предплечье этой руки. Подтянуть правую (левую) ногу и одновременно вытянуть левую (правую) руку возможно дальше, отталкиваясь согнутой ногой, передвинуться вперед, подтянуть другую ногу, вытянуть другую руку и продолжать движение в том же порядке. При переползании голову высоко не поднимать.

Для переползания на полчетвереньках встать на колени и опереться на предплечья или на кисти рук. Подтянуть согнутую правую (левую) ногу под грудь, одновременно левую (правую) руку вытянуть вперед. Передвинуть тело вперед до полного выпрямления правой (левой) ноги, одновременно подтягивая под себя другую согнутую ногу и вытягивая другую руку, продолжать движение в том же порядке. Оружие держать: при опоре на предплечья – так же, как и при переползании по-пластунски; при опоре на кисти рук – в правой руке.

Для переползания на боку лечь на левый бок, подтянув вперед левую ногу, согнутую в колене, опереться на предплечье левой руки; правой ногой упереться каблучком в землю возможно ближе к себе; разгибая правую ногу, передвинуть тело вперед, не изменяя положения продолжать движение в том же порядке. Оружие держать правой рукой, положив его на бедро левой ноги. Для ведения огня автоматчик занимает место, указанное командиром отделения или выбирает его сам, учитывая обстановку, характер местности и поставленную задачу. Место для стрельбы должно обеспечивать широкий обзор и обстрел и укрывать стрелка от наблюдений противника.

Наблюдение является одним из наиболее распространенных способов ведения разведки противника и местности. Наблюдение организуется во всех видах боевой деятельности войск и ведется непрерывно днем и ночью. В условиях ограниченной видимости наблюдение ведется с применением приборов ночного видения и других технических средств, средств освещения местности и дополняется подслушиванием.

- сведения о противнике и своих подразделениях;
- место для наблюдения;
- сектор (полоса), район (объект) наблюдения, за чем наблюдать и на что обратить особое внимание;
- направления вероятного подлета самолетов (вертолетов) противника;
- порядок доклада результатов наблюдения, сигналы оповещения.

Практическое занятие № 12.

Ознокомление с образцами вооружения мотострелковой дивизии.

Основное оперативно-тактическое формирование. Также как и полк именуется по преобладающему в ней роду войск. Однако преобладание того или иного рода войск значительно

меньшее, чем в полку. Дивизия мотострелковая и танковая идентичны по своей структуре с той лишь разницей, что в мотострелковой дивизии два-три полка мотострелковые и один танковый, а в танковой дивизии наоборот - два-три полка танковые, а мотострелковый один. Кроме этих основных полков в дивизии один-два артиллерийских полка, один зенитно-ракетный полк, реактивный дивизион, ракетный дивизион, вертолётная эскадрилья, инженерно-сапёрный батальон, батальон связи, автомобильный батальон, разведывательный батальон, батальон радиоэлектронной борьбы, батальон материального обеспечения, ремонтно-восстановительный батальон, медико-санитарный батальон, рота химической защиты и несколько различных рот и взводов вспомогательных. В современной Российской Армии дивизии есть или могут быть танковые, мотострелковые, артиллерийские, воздушно-десантные, ракетные и авиационные. В остальных родах войск, как правило, высшим формированием является полк или бригада. В среднем в дивизии 12-24 тыс. человек. Командир дивизии генерал-майор.

Подразделения тылового и технического обеспечения предназначены для тылового и технического обеспечения войск. К ним относятся:

- ремонтно-восстановительные подразделения;
- подразделения материального обеспечения;
- медицинские подразделения.

Организация мотострелковой (танковой) бригады (мсбр, тбр):

1. управление в составе:

- командование;
- штаб;
- комендантская рота /кр/.

2. боевые подразделения в составе:

- три мотострелковых батальона /мсб/ (в тбр один);
- танковый батальон /тб/ (в тбр три);
- два самоходных артиллерийских дивизиона /садн/ (в тбр один);
- реактивный артиллерийский дивизион /реадн/;
- противотанковый артиллерийский дивизион /птадн/ (в тбр нет);
- зенитный ракетный дивизион /зрдн/;
- зенитный дивизион /здн/.

3. подразделения боевого обеспечения в составе:

- разведывательная рота /рр/;
- батальон связи /бс/;
- инженерный сапёрный батальон /исб/;
- рота рхбз /ррхбз/;
- рота радио электронной борьбы /рРЭБ/.

4. подразделения тылового и технического обеспечения в составе:

- ремонтно-восстановительный батальон /рвб/;
- батальон материального обеспечения /бмо/;
- медицинская рота /медр/.

Так же в состав бригады входят:

- стрелковый взвод (снайперов),
- батарея управления и артиллерийской разведки (начальника артиллерии),
- взвод управления и радиолокационной разведки (начальника ПВО),
- взвод управления (начальника разведывательного отделения),
- редакция газеты,
- типография,



- военный оркестр,
- клуб.

Мотострелковая(танковая) бригада /мсбр, тбр/ - основное общевойсковое тактическое соединение Сухопутных войск.

Предназначена для выполнения тактических задач самостоятельно или во взаимодействии с соединениями и частями других родов войск и специальных войск, с авиацией, а на приморских направлениях и с силами Флота.

В организационно-штатной структуре бригад выделяют следующие элементы:

- управление;
- боевые подразделения;
- подразделения боевого обеспечения;
- подразделения тылового и технического обеспечения.

Управление как элемент организационно-штатной структуры предназначено для организации и проведения мероприятий, направленных на:

- поддержание постоянной боевой готовности подразделений бригады;
- подготовку подразделений к бою;
- управление подразделениями в бою.

Боевые подразделения – предназначены для ведения боевых действий. Они включают подразделения родов войск Сухопутных войск:

- мотострелковые подразделения;
- танковые подразделения;
- подразделения ракетных войск и артиллерии;
- подразделения войск войсковой противовоздушной обороны.

Подразделения боевого обеспечения – предназначены для организации и осуществления мероприятий, направленных на:

- недопущение внезапного нападения противника;
- снижение эффективности его ударов по нашим войскам;
- создание нашим войскам благоприятных условий для организованного и своевременного вступления в бой и успешного его ведения.

Они включают подразделения специальных войск:

- разведывательные подразделения;
- подразделения инженерных войск;
- подразделения войск связи;
- подразделения радиоэлектронной борьбы;
- подразделения радиационной, химической, биологической защиты.

Организация огня командиром отделения осуществляется в ходе уяснения полученной задачи, оценки обстановки и проведения рекогносцировки. Она включает:

- уяснение огневых задач;
- изучение и оценку местности;
- выбор и назначение (уяснение) ориентиров, кодирование местных предметов;
- организацию наблюдения;
- определение (выбор) огневых позиций;
- постановку огневых задач подразделениям;
- подготовку исходных данных для стрельбы;
- назначение (доведение) сигналов управления огнем;
- организацию связи для управления огнем.

Практическое занятие № 13.

Вооружение стрелкового отделения. Действия солдата в бою.

Определение, сущность управления огнем и его организация. Основные мероприятия и обязанности командира отделения по организации огня и по управлению огнем в бою -40 мин. Управление при подготовке и в ходе выполнения поставленных задач командиром отделения осуществляется огневыми средствами, личным составом и огнем.

Управление огневыми средствами, личным составом и огнем организуется и осуществляется на основе решения командира.

Управление подразделениями (личным составом) заключается в целенаправленной деятельности командира по поддержанию их в постоянной боевой готовности, подготовке подразделений (личного состава, вооружения и военной техники) к бою (выполнению полученной задачи) и руководству ими при выполнении задач, а также в своевременном проведении мероприятий, обеспечивающих организацию и ведение боя.

Командир отделения несет ответственность за боевую готовность, подготовку отделения, вооружения и поенной техники к действиям и успешное выполнение боевой задачи в установленные сроки, а также за воспитание, воинскую дисциплину и моральнопсихологическое состояние личного состава. Он всегда должен знать, где находятся, какую задачу выполняют, в чем нуждаются подчиненные ему солдаты и их морально-психологическое состояние.

Основная обязанность командира отделения – добиться выполнения полученной задачи в установленные сроки. Для этого командир отделения должен твердо знать: боевую задачу своего подразделения, последовательность и способы ее выполнения; задачи поддерживающих и взаимодействующих подразделений, сил и средств старшего начальника, выполняющих задачи на направлении действий отделения, ориентиры, сигналы оповещения, управления и взаимодействия, установленные старшим начальником; порядок управления, организации и обеспечения связи.

Отсутствие приказа (боевого распоряжения) старшего начальника или данных обстановки не может служить оправданием бездеятельности командира.

#### Практическое занятие № 14 Медицинская подготовка.

Оказание первой помощи при ранениях, травмах, вынос раненых с поля боя.

Цель практического занятия состоит в том, чтобы получить начальные навыки в оценке состояния пострадавшего и оказании первой доврачебной помощи при ранениях и травмах.

Основной формой подготовки к практическому занятию является самостоятельная работа с рекомендованной литературой и конспектом.

При подготовке к занятию необходимо повторить:

- основные виды ранений и их признаки;
- основные виды травм и их признаки;
- средства оказания первой помощи при ранениях и травмах;
- порядок наложения мягких повязок на конечности;
- порядок наложения мягких повязок на грудную клетку;
- порядок наложения мягких повязок на голову;
- порядок наложения кровоостанавливающего жгута;
- порядок транспортной иммобилизации конечностей.

Студенты должны быть готовы оценить состояние раненого или травмированного и оказать ему первую помощь.

Действия студентов на рабочих местах организуются в парах «раненый – врач», по пять — шесть пар на рабочее

Выполнив задачу на рабочем месте «врач» докладывает преподавателю, который проверят правильность его действий и при необходимости делает замечания. Каждый обучаемый на всех рабочих местах должен поработать как в роли «раненого», так и в роли «врача».

На поле боя возможно осуществить следующие медицинские мероприятия:

- 1) временную остановку наружного кровотечения
- 2) наложение повязки на рану и на ожоговую поверхность,
- 3) иммобилизацию поврежденной области
- 4) инъекцию раствора анальгетика с помощью шприц-тюбика,
- 5) дачу внутрь таблетированного препарата антибиотиков,

б) борьбу с асфиксией.

Практическое занятие № 15.

Радиационная, химическая и биологическая защита.

Выявление и оценка радиационной обстановки является обязательным элементом работы пунктов управления ГО и ЧС и проводится в целях определения масштабов радиоактивного заражения (загрязнения) территории и его влияния на функционирование объектов и условия проживания населения.

В зависимости от времени, полноты и достоверности получения информации о масштабах радиоактивного заражения, способах получения исходных данных, выявление и оценка радиационной обстановки проводится методом прогнозирования, а затем уточняется данными радиационной разведки, которые поступают от постов (звеньев) разведки. Источником формирования радиационной обстановки на территории рассматриваются:

ядерные взрывы;

радиационные аварии;

повышение естественного радиационного фона земли и интенсивности космических излучений.

Выявление и оценка радиационной обстановки может проводиться:

- заблаговременно - до появления источника ЧС, методом заблаговременного прогноза;
- предварительно - после появления источника ЧС, методом предварительного прогноза;
- по фактическим данным - докладом с места, разведкой на территории, подвергшейся радиоактивному заражению (загрязнению).

Заблаговременный прогноз проводится в органах управления ГОЧС территориального уровня и выше с доведением результатов до органов управления ГОЧС низшего уровня и объектов.

Исходными данными для заблаговременного прогноза являются:

- ожидаемый для данного типа территории (района) источник радиационной обстановки;
- среднегодовые (среднесезонные) метеоусловия;
- расположение объектов, мест проживания и условия жизнедеятельности людей на территории.

Результаты заблаговременного прогноза радиационной обстановки используются:

- для принятия решения и разработки планирующих документов на выполнение мероприятий по повышению устойчивости функционирования объекта, организацию и ведение АСДНР;
- для определения состава сил и средств РСЧС необходимых для выполнения мероприятий радиационной защиты людей продолжающих работу на объектах;
- при разработке требований к средствам и способам защиты персонала и населения в опасной зоне.

Предварительный прогноз радиационной обстановки проводится после обнаружения (появления) источника ЧС.

Исходными данными являются:

- информация об источнике ЧС (мощность, вид, координаты, время обнаружения);
- метеообстановка (скорость и направление среднего ветра по данным метеосводки);
- режим работы объектов и условия жизнедеятельности людей.

Результаты предварительного прогноза радиационной обстановки используются:

- в качестве исходных данных для принятия решения начальником ГО и ЧС на организацию комплексной разведки и выполнение первоочередных мероприятий по повышению устойчивости работы объекта и проведения неотложных работ в условиях радиоактивного заражения;
- для предварительного определения потери трудоспособности персонала и режима радиационной защиты предприятия (организации), которые продолжают работать в зоне радиоактивного заражения.

Выявление радиационной обстановки

Под выявлением радиационной обстановки понимается определение основных параметров ЧС и их влияние на объекты и маршруты перемещения формирований и населения.

К ним относятся:

- положение и размеры зон заражения (загрязнения);
- время начала заражения и продолжительность формирования радиационной обстановки;

- мощность дозы излучения на объектах (маршрутах передвижения, в районах расположения объектов и загородных зон) через определяемое или заданное время от начала появления источника ЧС.

Масштабы и степень радиоактивного заражения зависят в основном от количества, мощности и вида источника техногенной ЧС, времени прошедшего с момента его появления и метеорологических условий.

Наиболее сильное заражение местности и объектов происходит при подземных (с выбросом грунта), наземных ядерных взрывах и взрывах на водных преградах.

Из всех метеорологических условий наибольшее влияние на масштабы, степень заражения и положение зон заражения на местности оказывают направление и скорость ветра.

Средним называют ветер средний по скорости и направлению для всех слоев атмосферы в пределах подъема верхней кромки облака ядерного взрыва или выброса радиоактивных веществ, источника известной мощности.

На местности, подвергшейся радиоактивному заражению, после ядерного взрыва различают район взрыва и след радиоактивного облака.

По степени заражения и последствиям внешнего облучения в районе взрыва и на следе облака принято выделять зоны умеренного (зона А), сильного (зона Б), опасного (зона В) и чрезвычайно опасного (зона Г) заражения. Эти зоны характеризуются дозами излучения за время полного распада радиоактивных веществ или значениями мощности дозы излучения через час после взрыва.

Дозы облучения (рад) за время полного распада радиоактивных веществ и мощности дозы излучения (рад/час) через 1 час после взрыва на границах зон заражения (см. таблицы).

Зоны радиоактивного загрязнения территории идеального следа при наземном ядерном взрыве

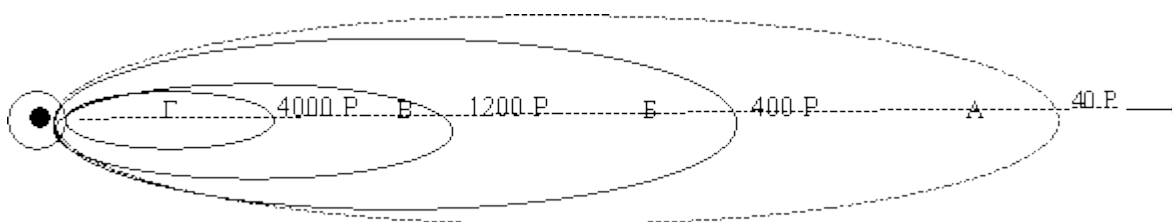

#### Практическое занятие № 16

Физическая подготовка. Кросс 1000 метров.

. Физическая подготовка и ее задачи в обучении военнослужащих.

Физическая подготовка является неотъемлемой частью воинского обучения и воспитания военнослужащих Вооруженных Сил Российской Федерации. Ее цель – обеспечить физическую готовность воинов к боевой и повседневной деятельности.

Основными задачами физической подготовки военнослужащих являются:

- развитие и постоянное совершенствование выносливости, силы, быстроты и ловкости;
- овладение навыками в передвижении по пересеченной местности в пешем порядке и на лыжах, преодолении препятствий, рукопашном бою, военно-прикладном плавании;
- улучшение физического развития, укрепление здоровья и повышение устойчивости организма к воздействию неблагоприятных факторов военно-профессиональной деятельности.

Физическая подготовка проводится на учебных занятиях, во время утренней физической зарядки, во время спортивно-массовой работы и на тренировках в процессе учебно-боевой деятельности.

Утренняя физическая зарядка проводится в целях систематической физической тренировки военнослужащих. Она способствует быстрому приведению организма после сна в бодрое состояние, является обязательным элементом распорядка дня и проводится через 10 минут после подъема.

На зарядке применяются ранее изученные на практических занятиях физические упражнения.

Чередование вариантов зарядки (табл. П 1) осуществляется с учетом общих и специальных задач физической подготовки, материальной базы и особенностей боевой подготовки военнослужащих.

В ходе зарядки по первому варианту общеразвивающие, специальные упражнения и упражнения вдвоем выполняются многократно в нарастающем темпе. Специальные упражнения включают энергичные повороты, наклоны и вращения туловища и головы, прыжки с поворотами на 180° и 360°, бег с поворотами, простейшие приемы рукопашного боя. Упражнения вдвоем включают наклоны, повороты, приседания, перевороты через спину партнера, перетягивание и сталкивание друг друга. Основная часть зарядки проводится в виде последовательно повторяющихся сочетаний общеразвивающих, специальных упражнений и упражнений вдвоем с бегом на 500-1000 м.

На зарядке по второму варианту применяются бег на скорость, эстафеты, тренировки в смешанном передвижении до 4 км или бег до 3 км. Вначале проводится тренировка в смешанном передвижении: бег на 600-1000 м чередуется с ходьбой на 200–300 м (два-три раза). Тренировка в непрерывном беге начинается с дистанции 2 км в конце первого месяца обучения; в конце второго месяца дистанция увеличивается до 3 км и преодолевается за 18–16 минут, в конце третьего месяца дистанция 3 км преодолевается за 16–15 минут.

По третьему варианту зарядки выполняются упражнения из разных разделов физической подготовки. Для смены мест занятий военнослужащие по команде (сигналу) руководителя перемещаются по кругу. Подбор упражнений, их дозирование, физическая нагрузка определяются задачами и уровнем подготовленности военнослужащих.

Дистанция 1 км на зарядке преодолевается в начале периода обучения за 6–5 минут, в дальнейшем за 5–4 минуты; 1,5 км – соответственно за 10-9 и 8–7 минут; 2 км – 12–11 и 10-9 минут; 3 км – 18–16 и 16–15 минут.

Частота пульса при проведении зарядки не должна превышать 160 уд./мин.

В зимних условиях при низкой температуре зарядка проводится в быстром темпе в виде чередования ходьбы и бега в сочетании с общеразвивающими и специальными упражнениями. При опасности сильного охлаждения зарядка проводится в шинелях (куртках) и включает ходьбу, которая чередуется с умеренным по скорости и продолжительности бегом.

#### Практическое занятие № 17

Физическая подготовка. Челночный бег, подтягивание на перекладине. Метание гранаты на меткость и дальность.

В основную часть учебного занятия включаются изучение техники одного из видов бега (гладкого или с препятствиями), прыжков и метаний или совершенствование в их выполнении.

Обучение технике бега проводится на ровной площадке или на специальной беговой дорожке.

Для показа отделение (взвод) выстраивается в одну (две) шеренги вдоль беговой дорожки лицом к ней.

Для начала движения руководитель подает команду, например: «Бег с высоким подниманием бедра, выполнить до белого флага, обратно возвращаться по правой стороне беговой дорожки шагом, в колонну по два, на исходное положение. Повторить упражнение два раза. Поток, дистанция 8 шагов, - ВПЕРЕД» При изучении техники бега, а также в процессе беговой тренировки применяются специальные команды. При беге на короткие дистанции подаются команды: «НА СТАРТ», «ВНИМАНИЕ», «МАРШ». Словесные команды: «НА СТАРТ» и «ВНИМАНИЕ» можно заменять звуковым сигналом, подаваемым свистком. По первому продолжительному свистку участники выполняют команду «НА СТАРТ», по второму – «ВНИМАНИЕ».

При беге на средние и длинные дистанции подаются команды: «НА СТАРТ», «МАРШ».

Для вызова обучаемого на исходное положение подается команда, например: «Рядовой ПЕТРОВ, на исходное положение шагом (бегом) – МАРШ». Услышав свою фамилию, военнослужащий отвечает: «Я», а после команды о выходе: «ЕСТЬ» и кратчайшим путем выходит на исходное положение. По команде руководителя: «ВПЕРЕД» начинают перемещение сразу трое занимающихся – один выполняет прыжок, второй, получив указания от руководителя занятий, возвращается в строй; третий выходит в исходное положение.

Основная часть занятия заканчивается тренировкой в беге на средние (длинные) дистанции или эстафетным бегом. Для проведения эстафетного бега составляются команды и тренировка проводится в форме состязания.

Метать наступательные гранаты необходимо на дальность, равную разлету осколков, плюс расстояние, которое пройдет атакующий от момента броска до момента взрыва. За время полета гранаты (3-4 с) атакующий, двигаясь бегом или ускоренным шагом, может пройти расстояние 10-15 м. Поэтому гранату из положения на ходу надо метать на расстояние 35-40 м.

На занятиях и учениях метание гранат производится по команде командира, а в бою - в зависимости от обстановки по команде или самостоятельно. Для метания гранаты нужно выбирать место и положение, которые обеспечивают свободный полет гранаты к цели (на пути отсутствуют препятствия: ветви деревьев, высокая трава, провода и т.д.).

Метать гранату надо энергично, придавая ей наиболее выгодную траекторию полета.

Для метания гранаты необходимо:

- взять гранату в руку и пальцами плотно прижать спусковой рычаг к корпусу гранаты;
- продолжая плотно прижимать спусковой рычаг, другой рукой сжать (выпрямить) концы предохранительной чеки и за кольцо пальцем выдернуть ее из запала;
- размахнуться и бросить гранату в цель;
- после метания оборонительной гранаты укрыться.

Оружие при этом должно находиться в положении, обеспечивающем немедленную изготовку к действию (в руке, в положении «на грудь», на бруствере окопа и т.д.).

Для поражения живой силы противника, расположенной в окопе (траншее) или на открытой местности, метать гранату под углом к горизонту примерно 35-45°, чтобы граната падала на цель навесно и меньше откатывалась в сторону.

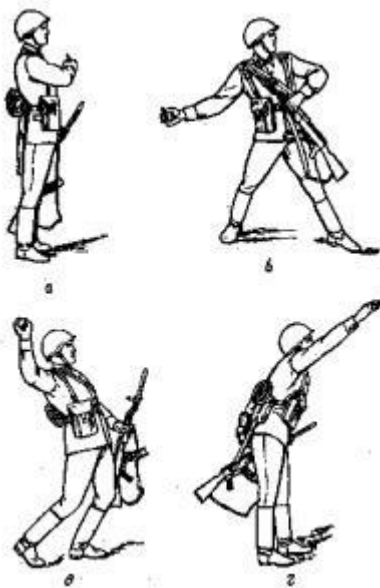

Метание гранаты стоя с места

При метании гранаты стоя с места надо встать лицом к цели; гранату взять в правую (для левши - в левую), а оружие в левую (правую) руку и выдернуть предохранительную чеку; сделать правой ногой шаг назад, согнув ее в колене, и, поворачивая (как бы закручивая) корпус вправо, произвести замах гранатой по дуге вниз и назад; быстро выпрямляя правую ногу и поворачиваясь грудью к цели, метнуть гранату, пронося ее над плечом и выпуская с дополнительным рывком кисти.

Тяжесть тела в момент броска перенести на левую ногу, оружие энергично подать назад.

Практическое занятие № 18

Принятие зачета

Неполная разборка-сборка Автомата Калашников.

Использование средств индивидуальной защиты.

Виды повязок.

Стрельба из ИЖ-38

Прохождение полосы препятствий.

